



Šifra : F -PG - 7.8 -01.ED.4/ REV. 0

	Ministarstvo istraživanja i inovacije Nacionalni institut za istraživanje – razvoj u izgradnjama, Urbanizam i teritorijalni trajni razvoj URBAN – INCERC	
---	--	---

Filijala IAŠI
Laboratorija INCERC za istraživanja i seizmička i klimatska probanja IAŠI
Adresa: ulica. PROF. ANTON SESAN broj 37 IAŠI, 700048
Ovlašćenje: Laboratorija prvog stepena broj 3367/2018 izdato od ISC

Odobreno od generalnog direktora INC D „URBAN – INCERC,, Pomoćni. Dr. Arhitekt. VASILE
MEITA
Potpis nečitak
Pečat

IZVEŠTAJ O TESTIRANJU broj 17 – 5614 – 2/12.03.2019
Određivanje koeficijenta za termički prenos kroz metodu tople kutije

1. Narudžba klijenta/Ugovor: FN/ Ugovor 5641C/2019
2. Naziv predmeta za testiranje: Prozor sa krilnim ramom, sa profilom PVC SUNNY PLAST serija 70 mm sa termičkom izolacijom (4 mm FLOAT x 16 mm x 4 mm – 4 SRASONS, sa argon).
3. Klijent: SUNNY PLAST SRL , TARGU MUREȘ, ulica DEPOZITELOR broj 30 tel: 0756100649 e-mail: vanzare@sunnyplast.ro
4. Proizvođač uzorka: NDSPLAST SRL, PLOIESTI, ulica NEAGOE BASARAB broj 11
5. Identificiranje upotrebene metode (Tehnička procedura izvršenja)/ Standard po kojem se radi testiranje:
 - SR EN ISO 12567 – 1:2011/AC:2011. Termička performansa prozora i vrata. Određivanje koeficijenta za termički transfer kroz metodu tople kutije.
 - PTE IHS – F/06 – INC D URBAN INCERC – IAŠI
6. Opisivanje i identificiranje predmeta za testiranje:

Šifra probe: IHS – 628/ E2 – 03.19 Dimenzije: 1480 x 1230 mm

Površina proba: 1.8204 m², Površina sa zastakljivanjem = 1,1887 m², Obim prozora I g = 4.38 m Broj cevi – 1 kom.

Prozor sa krilnim ramom sa profilom PVC SUNNY PLAST serija 70 mm sa termičkom izolacijom (4 mm FLOAT x 16 mm x 4 mm – 4 SRASONS, sa argon).

Garnitura EPDM.

Profil rama SUNNY PLAST serija 70 mm – šifra SPQ – 5- 10252, kvota gabarit 70 x 64 mm.

Profil pragova SUNNY PLAST serija 70 mm – šifra SPQ – 5 -20252, kvota gabarit 70 x 56 mm.

Bageta SUNNY PLAST serija 70 mm – šifra SPQ -1-51252 kvota gabarit 20 x 16 mm.

Profil armature gvožđe cink – kvote gabarit 2 mm, šifra SPQ 2 84999

Vitraža 4 FLOAT – 16 – 4 LOW – E (4 SEASONS) 24 mm argon

Rupe za drenažu - 4 – unutrašnja strana 2 (5 x 25 mm) spoljna strana 2 (5 x 25) mm.

Gvožđe GU – WINKHAUS PROPILOR šarke 2, tačke za blokiranje – 3.

Izveštaj o testiranju broj 17-5614C-2/12.03.2019 Stranica 1 od 3

Primerak broj 172

SOS. PANTELIMON 256, 021652, Sektor 2, Bukurešt tel: 021/255-1852 e-mail:

urban.incerc@incd.ro www.incd.ro

Dole potpisani Ianosevici Gioca, u svojstvu prevodioca i sudskog tumača ovlašćenog za strane jezike Srpski, Hrvatski i Engleski, u skladu sa ovlašćenjem broj. 25357 iz 2009 godine, izdato od strane Ministarstva Pravde iz Rumunije, potvrđujem tačnost prevoda izvršenog sa rumunskog na srpskom jeziku, da je određeni tekst bio celokupno preveden bez nedostataka, i da kroz vršenje prijevoda njegovo značenje nije bilo promenjeno.



Šifra : F –PG – 7.8 -01.ED.4/ REV. 0

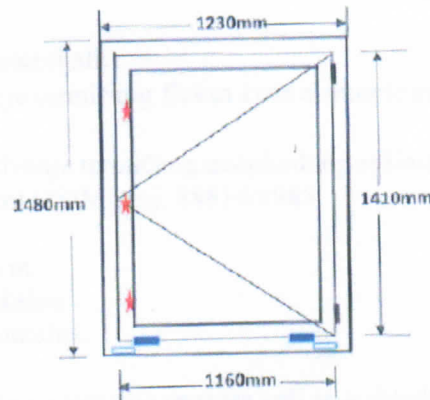

Legenda



Šarke

Tačke za blokiranje

Spoljne rupe za evakuaciju vode

Unutarnje rupe za evakuaciju vode

Slika 1 - Prozor sa krilnim ramom, sa profilom PVC SUNNY PLAST serija 70 mm sa termičkom izolacijom (4 mm FLOAT x 16 mm x 4 mm – 4 SRASONS, sa argon).

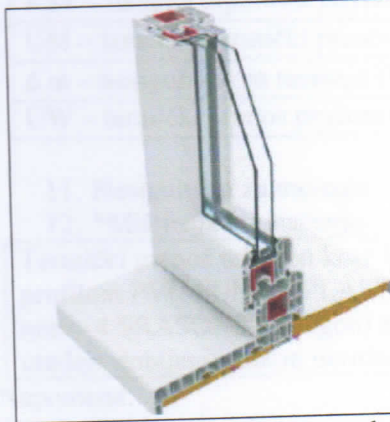

- Profil PVC SUNNY PLAST serija 70 mm, sa 5 soba, konstruktivna dubina – 70 mm profil sa standard armiranjem.
- Prozor sa termičkom izolacijom 4 mm FLOAT x 16 mm x 4 mm LOW – e (4 SEASONS) sa argon = $U_g = 1,1 \text{ W/m}^2\text{K}$

7. Datum primanja predmeta za testiranje: 7.03.2019

8. Datum izvršenja testiranja: 11.03.2019

9. Podaci o preuzimanju i uslovljavanju: Preuzimanje uzoraka bilo je osigurano od klijenta na sopstvenu odgovornost. Posude bile su uslovljene najmanje 6 h (23+/- 5) stepeni C u laboratoriji.

Izveštaj o testiranju broj 17-5614C-2/12.03.2019 Stranica 2 od 3

Primerak broj 172

SOS. PANTELIMON 256, 021652, Sektor 2, Bukurešt tel: 021/255-1852 e-mail:
urban.incerc@incd.ro www.incd.ro

Dole potpisani Ianosevici Gioca, u svojstvu prevodioca i sudskog tumača ovlašćenog za strane jezike Srpski, Hrvatski i Engleski, u skladu sa ovlaštenjem broj. 25357 iz 2009 godine, izdato od strane Ministarstva Pravde iz Rumunije, potvrđujem tačnost prevoda izvršenog sa rumunskog na srpskom jeziku, da je određeni tekst bio celokupno preveden, bez nedostataka, i da kroz vršenje prijevoda njegovo značenje nije bilo promenjeno.



Šifra : F –PG – 7.8 -01.ED.4/ REV. 0

10. Dobijeni rezultati:

10.1. Opreme i upotrebljeni materijali:

- Metoda i uređaj za merenje termičkog fluksa kroz elemente za zatvaranje zgrada - patent OSIM broj. 88022/1986.
- Metoda i uređaj za određivanje termičkog neophodnog režima u slučaju upotrebe zaštićenog ugrejanog priloga – Patent OSIM broj. 88814/1985.

Dimenzije priloga 2,0 x 1,5 x 0,6 m

Pozicija testiranog uzorka – vertikalna.

Direkcija termičkog toka – horizontalna.

Testiranje za određivanje termičke transmisije prozora vrši se u skladu sa odredbama standarda SR EN ISO 12567 – 1:2011/AC: 2011

Merene vrednosti

Mereno parametar (jedinica mere)	Merena vrednost
OI – temperatura unutaršnjeg vazduha u toploj kutiji (stepeni C)	21,6
ONE – temperatura spoljnog vazduha (Stepeni C)	1,7
ONI – temperatura unutaršnjeg vazduha u komori za merenje (stepeni C)	22,2
VI – brzina unutaršnjeg vazduha (m/h)	Oko 0,1
VE – brzina spoljnog vazduha (m/s)	1,7
ØIN – snaga stavljena u toploj kutiji (W)	50.5
QSP – termički specifični tok probe (W/m ²)	25.60
RST – ukupna otpornost površine (m ² K/W)	0,171
UM – izmereni termički prenos (W/m ² K)	1.310
Δ m – nesigurnost za merenje (W/m ² K)	+/- 0,08
UW – termički prenos prozora (W/m ² K)	1.325

11. Nesigurnost za merenje:

12. *Mišljenja i tumačenja:

Termički prenos određen kroz SR EN ISO 12567 – 1:2011/AC: 2011 Prozor sa krilnim ramom, sa profilom PVC SUNNY PLAST serija 70 mm sa termičkom izolacijom (4 mm FLOAT x 16 mm x 4 mm – 4 SRASONS, sa argon) za uslov održavanja testirane spreme i bez montiranja drugih dodatnih uređaja dobijenih nakon okruženja merene vrednosti je UW = 1,3 W/m²K

Napomena:

Rezultati testiranja odnose se samo na testirani uzorak.

Izveštaj za testiranje sme biti multipliciran samo integralno na osnovu pisanog odobrenja laboratoriji koja je vršila testiranje.

Odobrenje,

Direktor jedinice IASI dr. Ing. CONSTANTIN MIRON pečat

Provereno od rukovodioca laboratorije DR. ING. ADRIAN ALEXANDRU CIOBANU

Napisano do Odgovornog lica DR. ING. CONSTANTIN

Izveštaj o testiranju broj 17-5614C-2/12.03.2019 Stranica 3 od 3

Primerak broj 172

SOS. PANTELIMON 256, 021652, Sektor 2, Bukurešt tel: 021/255-1852 e-mail:

urban.incerc@incd.ro www.incd.ro

Dole potpisani Ianosevici Gioca, u svojstvu prevodioca i sudskog tumača ovlašćenog za strane jezike Srpski, Hrvatski i Engleski, u skladu sa ovlašćenjem broj. 25357 iz 2009 godine, izdato od strane Ministarstva Pravde iz Rumunije, potvrđujem tačnost prevoda izvršenog sa rumunskog na srpskom jeziku, da je određeni tekst bio celokupno preveden, bez nedostataka, i da kroz vršenje prijevoda njegovo značenje nije bilo promenjeno.



	Laboratorija za analize i testiranja proizvoda za izgradnje stepen I Ovlašćeno ISC pod broj 3354/2018
	Prozori, vrata, fasade, EVI, Sigurni prozori, laminiran prozor, termički sistem ETICS

Broj izveštaja: 644
Klijent: SUNNY PLAST SRL
Sistem: SUNNY PLAST

27.02.2019

Izveštaj o testiranju
Proizvod: Spoljni prozori i vrata
Broj 644

Pečat: laboratorija izgradnje stepen 1 AXACERT Rumunija

Predmetni izveštaj odnosi se na performanse prozora i vrata tako kako su opisane u standardu proizvoda SR EN 14351 -1:2006+A2:2016 – Prozori i vrata. Standard proizvoda, karakteristika i performansa. Deo I. Spoljni prozori i vrata za pešače.

Klijent: SUNNY PLAST SRL, TARGU MURES, ulica DEPOZITELOR broj 30 tel: 0756100649
prodaja@sunnyplast.ro

Proizvođač uzorka: NDSPLAST SRL, PLOIEȘTI ulica NEAGOE BASARAB broj 11

Opis uzorka/sistem: Prozor PVC, bela boja, dve jednaka lista, levo i desno sa okretanjem, sa stupom, profil SUNNY PLAST serija 70 mm.





Gvožđe: WINKHAUS PROPILOT

Šifra uzroka: 667 -02-19

Dimenzije uzorka: 1570 mm x 1375 mm

Broj/datum ulaska u laboratoriju: 18.02.2019

Period valjanosti od datuma izdavanja: 1 godina

Opterećenje dato od vetra	Zaptivanje na vodi	Propust vetra	Sigurnosti uređaji
			
C3	7A	4	Prag vrednosti
SR EN 12210	SR EN 12208	SR EN 12207	SR EN 14609

Datum: 21.02.2019 Rukovodilac laboratoriji ING. ION. VASILE potpis nečitak Tehnički direktor EDUARD MINCU

SC AXA CERT SRL

TANCABESTI SNAGOV ILFOV tel/fax: 0311062699 RC J23/2386/ 09.09.2010 CUI. RO 2736770

www.axacert.ro office@axacert.ro

Zajedno unapređujemo! FL 036 ED. 1 REV. 0

Dole potpisani Ianosevici Gioca, u svojstvu prevodioca i sudskog tumača ovlašćenog za strane jezike Srpski, Hrvatski i Engleski, u skladu sa ovlašćenjem broj. 25357 iz 2009 godine, izdato od strane Ministarstva Pravde iz Rumunije, potvrđujem tačnost prevoda izvršenog sa rumunskog na srpskom jeziku, da je određeni tekst bio celokupno preveden, bez nedostataka, i da kroz vršenje prijevoda njegovo značenje nije bilo promenjeno.



	Laboratorija za analize i testiranja proizvoda za izgradnje stepen I Ovlašćeno ISC pod broj 3354/2018
	Prozori, vrata, fasade, EVI, Sigurni prozori, laminiran prozor, termički sistem ETICS

Broj izveštaja: 644
Klijent: SUNNY PLAST SRL
Sistem: SUNNY PLAST

27.02.2019

PRILOG 1
Podaci o testiranom uzorku

Naziv uključenog materijala	Tip	Šifra	Kvota gabarit: mm	Broj
Okvir	SUNNY PLAST Serija 70 mm	SPQ-5-10252	70 mm x 64 mm	1
Pojas	SUNNY PLAST Serija 70 mm	SPQ -5 - 20252	70 mm x 56 mm	2
Stup	SUNNY PLAST Serija 70 mm	SPQ - 1 -44252	62 mm x 58 mm	1
Bageta	SUNNY PLAST Serija 70 mm	SPQ - 1- 51252	20 mm x 16 mm	8
Garnitura	COEXTRUDAT	Jame: 214990	-	-
Armatura	Cinkani čelik	Ram, pojas, Stup: SPQ -2 -84999	1,5 mm	-
Zastakljivanje	WINKHAUS PROPILOT	-	-	Šarke 4
				Frakcije za blokiranje 175

Rupe za drenažu	Komad: 7	Unutrašnji 5 x 25 mm	Kom: 4	Spoljna 5x25 mm	Kom: 3
-----------------	----------	----------------------	--------	-----------------	--------

Dimenzija uzorka	Okvir	Pojas
Dužina / L	1570 mm	2 x 695 mm
Visina/ H	1375 mm	2 x 1230 mm
Dužina zglobova u instalaciji	6,55 ml	-
Površina sobe za testiranje	2,16 m2	-

Podaci bili su prerađeni u skladu sa spiskom priloženog uzorka predmetnog izveštaja o testiranju.
Predmetni prilog uključuje šemu sa opisima sistema profila i armatura.
Stranica 2

SC AXA CERT SRL

TANCABESTI SNAGOV ILFOV tel/fax: 0311062699 RC J23/2386/ 09.09.2010 CUI. RO 2736770
www.axacert.ro office@axacert.ro Zajedno unapređujemo! FL 036 ED. 1 REV. 0

Dole potpisani Ianosevici Gioca, u svojstvu prevodioca i sudskog tumača ovlašćenog za strane jezike Srpski, Hrvatski i Engleski, u skladu sa ovlašćenjem broj. 25357 iz 2009 godine, izdato od strane Ministarstva Pravde iz Rumunije, potvrđujem tačnost prevoda izvršenog sa rumunskog na srpskom jeziku, da je određeni tekst bio celokupno preveden, bez nedostataka, i da kroz vršenje prijevoda njegovo značenje nije bilo promenjeno.

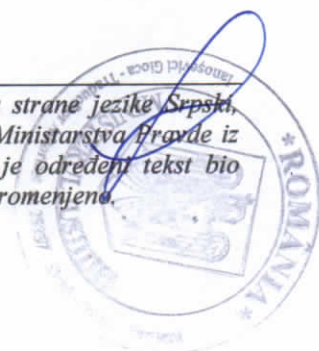



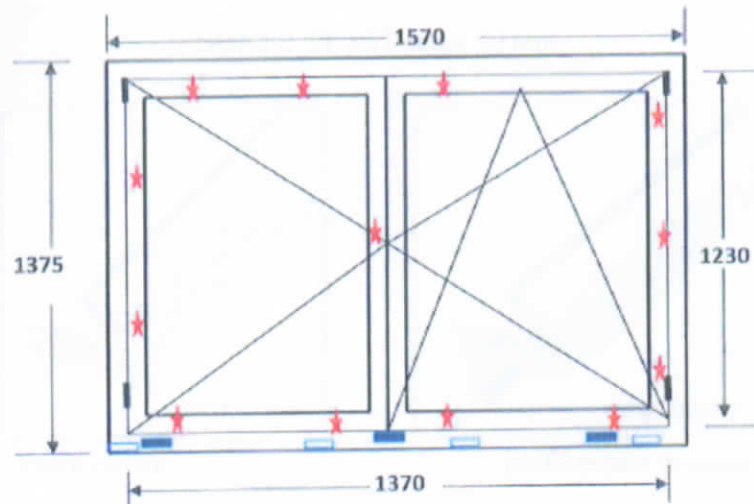

	Laboratorija za analize i testiranja proizvoda za izgradnje stepen I Ovlašćeno ISC pod broj 3354/2018
	Prozori, vrata, fasade, EVI, Sigurni prozori, laminiran prozor, termički sistem ETICS

Broj izveštaja: 644
Klijent: SUNNY PLAST SRL
Sistem: SUNNY PLAST

27.02.2019



Legenda

-  Šarke
-  Tačke za blokiranje
-  Spoljne rupe za evakuaciju vode
-  Unutarnje rupe za evakuaciju vode

Stranica 3

SC AXA CERT SRL

TANCABESTI SNAGOV ILFOV tel/fax: 0311062699 RC J23/2386/ 09.09.2010 CUI. RO 2736770
www.axacert.ro office@axacert.ro Zajedno unapređujemo! FL 036 ED. 1 REV. 0

Dole potpisani Ianosevici Gioca, u svojstvu prevodioca i sudskog tumača ovlašćenog za strane jezike Srpski, Hrvatski i Engleski, u skladu sa ovlaštenjem broj. 25357 iz 2009 godine, izdato od strane Ministarstva Pravde iz Rumunije, potvrđujem tačnost prevoda izvršenog sa rumunskog na srpskom jeziku, da je određeni tekst bio celokupno preveden, bez nedostataka, i da kroz vršenje prijevoda njegovo značenje nije bilo promenjeno.



	Laboratorija za analize i testiranja proizvoda za izgradnje stepen I Ovlašćeno ISC pod broj 3354/2018
	Prozori, vrata, fasade, EVI, Sigurni prozori, laminiran prozor, termički sistem ETICS

Broj izveštaja: 644
Klijent: SUNNY PLAST SRL
Sistem: SUNNY PLAST

27.02.2019

SUNNY PLAST serija 70 mm:



Profil okvira



profil pojasa prozora

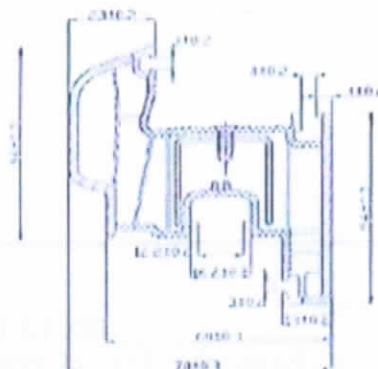
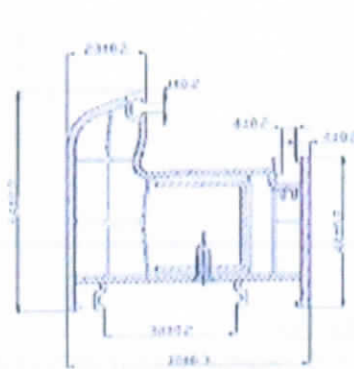



Stranica 4

SC AXA CERT SRL

TANCABESTI SNAGOV ILFOV tel/fax: 0311062699 RC J23/2386/ 09.09.2010 CUI. RO 2736770
www.axacert.ro office@axacert.ro Zajedno unapređujemo! FL 036 ED. 1 REV. 0

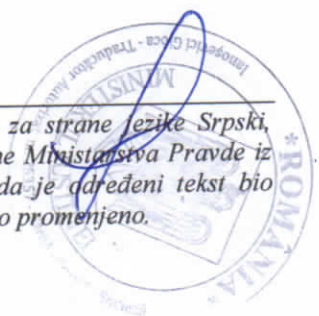
Dole potpisani Ianosevici Gioca, u svojstvu prevodioca i sudskog tumača ovlašćenog za strane jezike Srpski, Hrvatski i Engleski, u skladu sa ovlašćenjem broj. 25357 iz 2009 godine, izdato od strane Ministarstva Pravde iz Rumunije, potvrđujem tačnost prevoda izvršenog sa rumunskog na srpskom jeziku, da je određeni tekst bio celokupno preveden, bez nedostataka, i da kroz vršenje prijevoda njegovo značenje nije bilo promenjeno.



	Laboratorija za analize i testiranja proizvoda za izgradnje stepen I Ovlašćeno ISC pod broj 3354/2018
	Prozori, vrata, fasade, EVI, Sigurni prozori, laminiran prozor, termički sistem ETICS

Broj izveštaja: 644
Klijent: SUNNY PLAST SRL
Sistem: SUNNY PLAST

27.02.2019

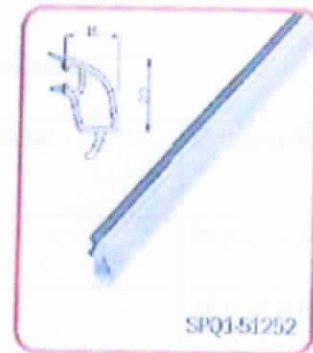
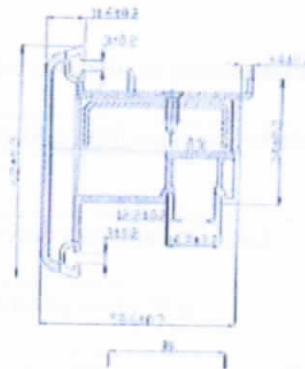

INVERSOR 2 kanala za armaturu

Profil štap 5 mm/ 24 mm/ 32 mm



Stranica 5

SC AXA CERT SRL
TANCABESTI SNAGOV ILFOV tel/fax: 0311062699 RC J23/2386/ 09.09.2010 CUI. RO 2736770
www.axacert.ro office@axacert.ro Zajedno unapređujemo! FL 036 ED. 1 REV. 0

Dole potpisani Ianosevici Gioca, u svojstvu prevodioca i sudskog tumača ovlašćenog za strane jezike Srpski, Hrvatski i Engleski, u skladu sa ovlašćenjem broj. 25357 iz 2009 godine, izdato od strane Ministarstva Pravde iz Rumunije, potvrđujem tačnost prevoda izvršenog sa rumunskog na srpskom jeziku, da je određeni tekst bio celokupno preveden, bez nedostataka, i da kroz vršenje prijevoda njegovo značenje nije bilo promenjeno.

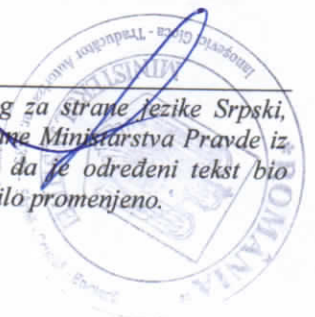

	Laboratorija za analize i testiranja proizvoda za izgradnje stepen I Ovlašćeno ISC pod broj 3354/2018
	Prozori, vrata, fasade, EVI, Sigurni prozori, laminiran prozor, termički sistem ETICS

Broj izveštaja: 644
Klijent: SUNNY PLAST SRL
Sistem: SUNNY PLAST

27.02.2019

Prilog 2 – Opis izveštaja

1. Tehnički zahtevi određeni u skladu sa standardima proizvoda

Metoda testiranja/ klasifikacije	Karakteristike performanse/ jedinice mere	Zahtevi/Klase
SR EN 1026:2016 SR EN 12207: 2016	Popustljivost vazduha (m ³ /hm ²)	N p d/ Klasa 1 -4
SR EN 1027: 2016 EN 12208: 2001	Zatvorenost na vodu (P a)	N p d/ Klasa (0 – E XXX)
SR EN 1221:2016 SR EN 12210:2016	Otpornost na opterećenje vetra (P a)	N p d/ Klasa (A-B-C 1-5 E XXX)
SR EN 14609:2004 EN 13115:2001	Kapacitet otpornosti uređaja za sigurnost (N)	N p d/ Klasa (usklađeno/ ne usklađeno)
SR EN 12046 – 1:2004 SR EN 13115:2001	Snage akcije (N)	N p d/ Klasa
SR EN 14608: 2004 SR EN 13115:2001	Mehanička otpornost (N)	N p d/ Klasa
SR EN 10077 – 1:2007 SR EN 10077-2:2007	Termički prenos – određenje (W/m ² K)	N p d/ Izjavljena vrednost
SR EN ISO 140 – 3:1998 SR EN ISO 717 – 1:2000	Zvučna performansa – određenje (d b)	N p d/ Izjavljena vrednost
Propisi	Izdavanje štetnih supstanci	N p d/ U skladu sa određenim normama

N p d – Ne može se odrediti u skladu sa SR EN 14351-1:2006+A2:2016

Pažnja! Određene karakteristike performanse mogu imati granične vrednosti država u kojima se unose na tržištu.

Testiranja bila su određena u skladu sa odredbama standarda SR EN 14351 -1 : 2006+A2: 2016 na osnovu standarda za testiranja specifične za karakteristike performansa upisane u tački 1.

Stranica 6

SC AXA CERT SRL

TANCABESTI SNAGOV ILFOV tel/fax: 0311062699 RC J23/2386/ 09.09.2010 CUI. RO 2736770
www.axacert.ro office@axacert.ro Zajedno unapređujemo! FL 036 ED. 1 REV.

Dole potpisani Ianosevici Gioca, u svojstvu prevodioca i sudskog tumača ovlašćenog za strane jezike Srpski, Hrvatski i Engleski, u skladu sa ovlašćenjem broj. 25357 iz 2009 godine, izdato od strane Ministarstva Pravde iz Rumunije, potvrđujem tačnost prevoda izvršenog sa rumunskog na srpskom jeziku, da je određeni tekst bio celokupno preveden, bez nedostataka, i da kroz vršenje prijevoda njegovo značenje nije bilo promenjeno.

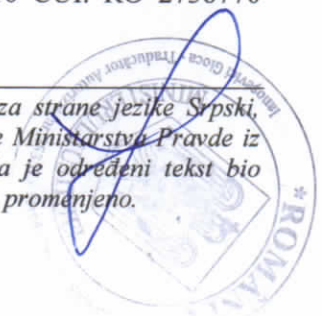

	Laboratorija za analize i testiranja proizvoda za izgradnje stepen I Ovlašćeno ISC pod broj 3354/2018
	Prozori, vrata, fasade, EVI, Sigurni prozori, laminiran prozor, termički sistem ETICS

Broj izveštaja: 644
Klijent: SUNNY PLAST SRL
Sistem: SUNNY PLAST

27.02.2019

2. Podaci o instalaciji za testiranje

Instalacija bila je proizvedena od firme HOLTEN Nemačka 2012 godine i bila je stavljena u pogon u oktobru mesecu 2012 godine, i bila je kalibrisana od firme METROMAT SRL 16.09.2016 godine u skladu sa potvrdom broj 3694-09.16.

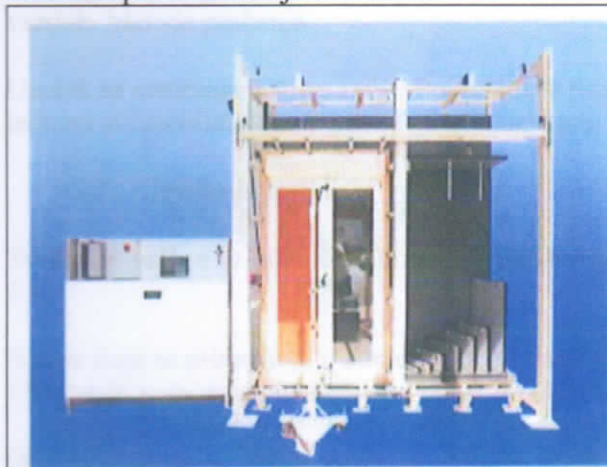

Tehnički podaci instalacije

a ° Štand za testiranje tip MB 06-2008.

- Maksimalne dimenzije probnog štanda:
- Dužina.....1900 mm
- Visina.....2000 mm

b ° Komandna jedinica: R 375-4000

- Maksimalni pritisak.....+/- 4.000 P a
- Maksimalni obim vazduh ... 375 m3/h
- Kvota za rast.....0,5 + 1,0 m3/ h
- Maksimalna količina vode.....50 l/min

3. Opis testova – rezultati

3.1. Priprema uzorka za testiranje

Ambijentalna temperatura na koju se vrše testovi veća je od 16 stepeni do 30 stepeni C i ima vlažnost između 25% i 75%.

Priprema uzorka za testiranje adaptira se na ambijentalnoj temperaturi laboratorije najmanje 24 sata pre testiranja. Fiksiranje u komori za testiranje uzorka vrši se tako da se uzorak ne deformiše ili iskrivi, a mobilni delovi moraju da funkcionišu.

Stranica 7

SC AXA CERT SRL

TANCABESTI SNAGOV ILFOV tel/fax: 0311062699 RC J23/2386/ 09.09.2010 CUI. RO 2736770
www.axacert.ro office@axacert.ro Zajedno unapređujemo! FL 036 ED. 1 REV.

Dole potpisani Ianoșevici Gioca, u svojstvu prevodioca i sudskog tumača ovlašćenog za strane jezike Srpski, Hrvatski i Engleski, u skladu sa ovlašćenjem broj. 25357 iz 2009 godine, izdato od strane Ministarstva Pravde iz Rumunije, potvrđujem tačnost prevoda izvršenog sa rumunskog na srpskom jeziku, da je određeni tekst bio celokupno preveden, bez nedostataka, i da kroz vršenje prijevoda njegovo značenje nije bilo promenjeno.



	Laboratorija za analize i testiranja proizvoda za izgradnje stepen I Ovlašćeno ISC pod broj 3354/2018
	Prozori, vrata, fasade, EVI, Sigurni prozori, laminiran prozor, termički sistem ETICS

Broj izveštaja: 644
Klijent: SUNNY PLAST SRL
Sistem: SUNNY PLAST

27.02.2019

3.2. Test popustljivost na vazduh
3.2.1. Priprema uzorka

Probanje popustljivosti na vazduh vrši se u skladu sa SR EN 1026:2016 „Prozori i vrata. Popustljivost na vazduh. Metoda probanja,,.

Uzorak sa testiranje čisti se i suši. Pokrivaju se prostori za ventilaciju. Zatvaraju se i otvaraju se najmanje jednom svi mobilni delovi uzorka za testiranje pre imobilizacije u zatvorenoj poziciji.

3.2.2. Izvršenje testiranja

Testiranje vrši se uz pomoć softa instalacije kroz primenu tri impulsa pritiska za testiranje 500 P a tokom 3 s.

Nakon čega se primenjuju u koracima pozitivan i negativan pritisak sa po 50 P a do 300 P a nakon toga sa 150 P a do kada se stigne korak po korak do 600 P a.

Određuju se na taj način vrednosti protoka Q izražen (m³/h) koji prelaze preko uzorka za testiranje u zavisnosti od razlike pritiska na dva lica.

Kroz računanje određuju se vrednosti veličine protoka vazduha koji je meran, u odnosu na obim zglobova (m³/hm) kao i na površini uzorka za testiranje (m³/hm²).

Soft instalacije generira karakterističnu krivinu protoka vazduha koji se gubi u odnosu na obim zglobova i površine prozora kao i određene vrednosti protoka izmerenog vazduha na primenjene pritiske.

Stranica 8

SC AXA CERT SRL

TANCABESTI SNAGOV ILFOV tel/fax: 0311062699 RC J23/2386/ 09.09.2010 CUI. RO 2736770
www.axacert.ro office@axacert.ro Zajedno unapređujemo! FL 036 ED. 1 REV.

Dole potpisani Ianoșevici Gioca, u svojstvu prevodioca i sudskog tumača ovlašćenog za strane jezike Srpski, Hrvatski i Engleski, u skladu sa ovlašćenjem broj. 25357 iz 2009 godine, izdato od strane Ministarstva Pravde iz Rumunije, potvrđujem tačnost prevoda izvršenog sa rumunskog na srpskom jeziku, da je određeni tekst bio celokupno preveden, bez nedostataka, i da kroz vršenje prijevoda njegovo značenje nije bilo promenjeno.



	Laboratorija za analize i testiranja proizvoda za izgradnje stepen I Ovlašćeno ISC pod broj 3354/2018
	Prozori, vrata, fasade, EVI, Sigurni prozori, laminiran prozor, termički sistem ETICS

Broj izveštaja: 644
Klijent: SUNNY PLAST SRL
Sistem: SUNNY PLAST

27.02.2019

Dijagrama varijacije početnog protoka vazduha

Varijacije protoka vazduha
Dužina zglobova instalacije: 6,55 ml
Površina komore za testiranje: 2,16 m²

2/21/2019 1:13:27 PM

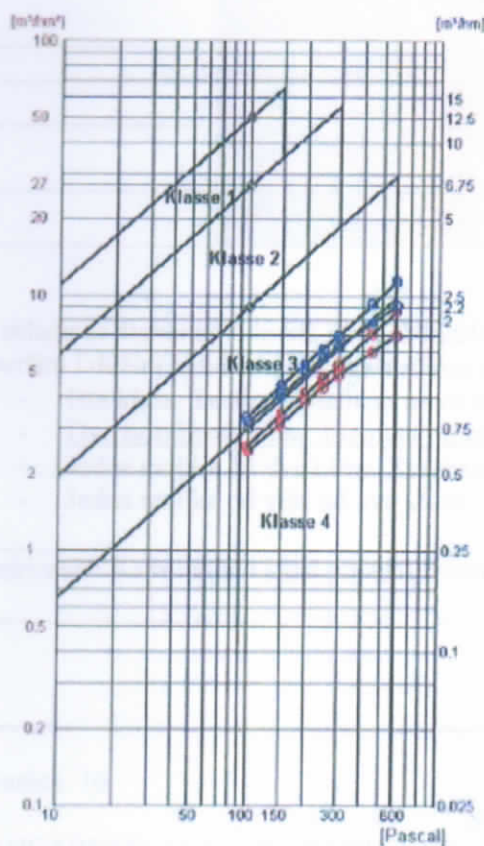

Prüftische [m²] 2.16
Fugantlänge[m] 6.55

[Pascal]	[m ³ /h]	[m ³ /hm ²]	[m ³ /hm]
90	5.5	2.55	0.84
149	7.4	3.43	1.13
198	8.9	4.12	1.36
248	10.2	4.72	1.56
297	11.5	5.32	1.76
445	15.3	7.08	2.34
594	18.8	8.7	2.87
-100	5.3	2.45	0.81
-147	6.7	3.1	1.02
-200	8.3	3.84	1.27
-248	9.4	4.35	1.44
-297	10.5	4.86	1.6
-448	13	6.02	1.98
-597	15.1	6.99	2.31

Stranica 9

SC AXA CERT SRL

TANCABESTI SNAGOV ILFOV tel/fax: 0311062699 RC J23/2386/ 09.09.2010 CUI. RO 2736770
www.axacert.ro office@axacert.ro Zajedno unapređujemo! FL 036 ED. 1 REV.

Dole potpisani Ianosevici Gioca, u svojstvu prevodioca i sudskog tumača ovlašćenog za strane jezike Srpski, Hrvatski i Engleski, u skladu sa ovlašćenjem broj. 25357 iz 2009 godine, izdato od strane Ministarstva Pravde iz Rumunije, potvrđujem tačnost prevoda izvršenog sa rumunskog na srpskom jeziku, da je odveđeni tekst bio celokupno preveden, bez nedostataka, i da kroz vršenje prijevoda njegovo značenje nije bilo promenjeno.

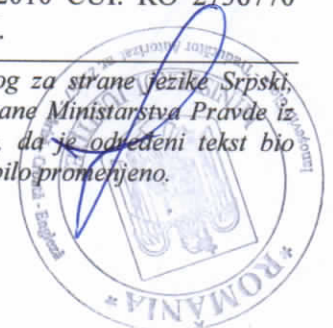

	Laboratorija za analize i testiranja proizvoda za izgradnje stepen I Ovlašćeno ISC pod broj 3354/2018
	Prozori, vrata, fasade, EVI, Sigurni prozori, laminiran prozor, termički sistem ETICS

Broj izveštaja: 644

27.02.2019

Klijent: SUNNY PLAST SRL

Sistem: SUNNY PLAST

3.2.3. Klasifikacija

Klasifikacija vrši se u skladu sa SR EN 12207:2016 imajući u vidu protok izgubljenog vazduha na pozitivan ili negativan pritisak od 100 Pa u odnosu na površinu, odnosno obim zglobova.

Tehnička klasa	Maksimalni pritisak za testiranje Pa	Klasifikacija u odnosu na:	
		Površina -m ³ /hm ² -	Obim zglobova
1	150	<	<12,50
2	300	<	<6,75
3	600	<	<2,75
4	600	<	<0,75

U skladu sa članom 4.6 iz SR EN 1220:2016 ako jedan element za probanje je klasificiran po ukupnoj površini i dužini zglobova mobilnih strana, rezultira:

- Ista klasa. Testirani element mora biti klasificiran u jednoj i istoj klasi.
- Dve približena klase. Element mora biti klasificiran u najboljoj klasi.
- Jedna razlika od dve klase. Testirani element mora biti klasificiran u srednju klasu.
- Jedna razlika od više od dve klase. Testirani element ne treba biti klasificiran.

Kadriranje: Kadriranje u klasi popustljivosti na vazduh uzorka	Klasa 4
--	----------------

Stranica 10

SC AXA CERT SRL

TANCABESTI SNAGOV ILFOV tel/fax: 0311062699 RC J23/2386/ 09.09.2010 CUI. RO 2736770
www.axacert.ro office@axacert.ro Zajedno unapređujemo! FL 036 ED. 1 REV.

Dole potpisani Ianosevici Gioca, u svojstvu prevodioca i sudskog tumača ovlašćenog za strane jezike Srpski, Hrvatski i Engleski, u skladu sa ovlašćenjem broj. 25357 iz 2009 godine, izdato od strane Ministarstva Pravde iz Rumunije, potvrđujem tačnost prevoda izvršenog sa rumunskog na srpskom jeziku, da je određeni tekst bio celokupno preveden, bez nedostataka, i da kroz vršenje prijevoda njegovo značenje nije bilo promenjeno.



	Laboratorija za analize i testiranja proizvoda za izgradnje stepen I Ovlašćeno ISC pod broj 3354/2018
	Prozori, vrata, fasade, EVI, Sigurni prozori, laminiran prozor, termički sistem ETICS

27.02.2019

Broj izveštaja: 644
Klijent: SUNNY PLAST SRL
Sistem: SUNNY PLAST

3.3. Test zatvorenosti na vodu

3.4. Priprema uzorka

Uzorak za testiranje proverava se na funkcionalnost mobilnih strana i proverava se otvorenost sistema za ventilaciju.

3.3.2. Izvršenje testiranja

Testiranje vrši se u skladu sa SR EN 1027:2016 i stoji početno u prskanju vodom uzorka za testiranja, na spoljnoj strani, sa protokom od 2 l/min/m² vreme od 15 min na pritisak od 0 Pa.

Testiranje vrši se za zaštićene prozore tipa B sa protokom za prskanje od 1l/ min/ m² a prozori ne zaštićeni tipa A sa protokom za prskanje od 2 l/min/m².

Sledeća etapa stoji u održavanju prskanja vodom i primeni pozitivnog pritiska za testiranje od 5 min u koracima od 50 Pa do 300 Pa i 150 Pa, do pojave infiltracija vode kroz uzorak za testiranje. Kadriranje u tehničkim klasama vrši se sa nižim stepenom od onog u kojem se pojavi infiltracija vode.

3.3.3. Klasifikacija

Klasifikacija vrši se u skladu sa SR EN 12208:2002 i stoji u kadriranje u tehničkim klasama u zavisnosti od pritiska za testiranje i ulaz infiltracija vode kroz uzorak.

Tabela klasifikacije

Pritisak testiranja	Specifikacije	Metoda testiranja A	Metoda testiranja B	Klasifikacija	
				A	B

Presiune de incercare	Specificatii	Metoda de incercare A	Metoda de incercare B	Clasificare	
				A	B
0	15 min	1 A	1 B		
50	Idem 1 + 5 min	2 A	2 B		
100	Idem 2 + 5 min	3 A	3 B		
150	Idem 3 + 5 min	4 A	4 B		
200	Idem 4 + 5 min	5 A	5 B		
250	Idem 5 + 5 min	6 A	6 B		
300	Idem 6 + 5 min	7 A	7 B	C	
450	Idem 7 + 5 min	8 A	-	X	
600	Idem 8 + 5 min	9A	-		
750	Idem 9 + 5 min	E750	-		
900	Idem 10 + 5 min	E900	-		

X – pojavljuju se infiltracije vode C – kadriranje klase

Stranica 11

SC AXA CERT SRL

TANCABESTI SNAGOV ILFOV tel/fax: 0311062699 RC J23/2386/ 09.09.2010 CUI. RO 2736770
www.axacert.ro office@axacert.ro Zajedno unapređujemo! FL 036 ED. 1 REV.

Dole potpisani Ianosevici Gioca, u svojstvu prevodioca i sudskog tumača ovlašćenog za strane jezike Srpski, Hrvatski i Engleski, u skladu sa ovlašćenjem broj. 25357 iz 2009 godine, izdato od strane Ministarstva Pravde iz Rumunije, potvrđujem tačnost prevoda izvršenog sa rumunskog na srpskom jeziku, da je određeni tekst bio celokupno prevođen, bez nedostataka, i da kroz vršenje prijevoda njegovo značenje nije bilo promenjeno.

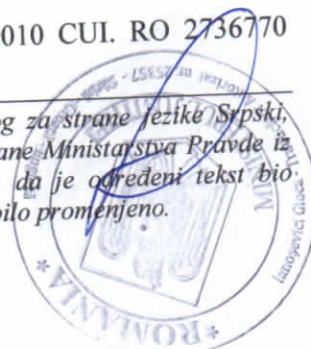

	Laboratorija za analize i testiranja proizvoda za izgradnje stepen I Ovlašćeno ISC pod broj 3354/2018
	Prozori, vrata, fasade, EVI, Sigurni prozori, laminiran prozor, termički sistem ETICS

Broj izveštaja: 644
Klijent: SUNNY PLAST SRL
Sistem: SUNNY PLAST

27.02.2019

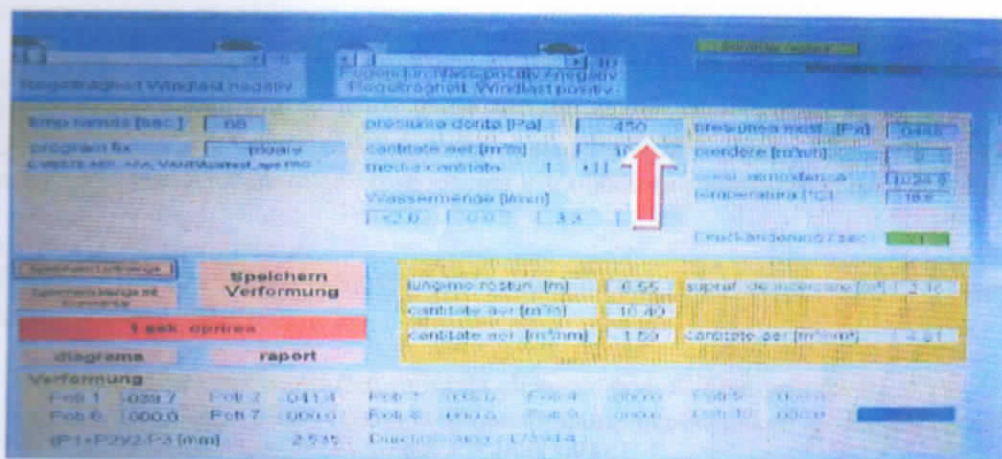



Stranica 12

SC AXA CERT SRL

TANCABESTI SNAGOV ILFOV tel/fax: 0311062699 RC J23/2386/ 09.09.2010 CUI. RO 2736770
www.axacert.ro office@axacert.ro Zajedno unapređujemo! FL 036 ED. 1 REV.

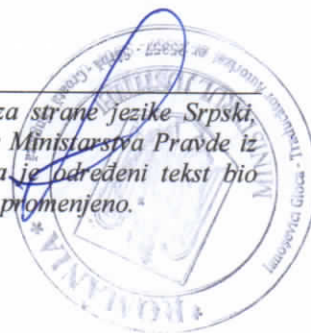
Dole potpisani Ianosevici Gioca, u svojstvu prevodioca i sudskog tumača ovlašćenog za strane jezike Srpski, Hrvatski i Engleski, u skladu sa ovlaštenjem broj. 25357 iz 2009 godine, izdato od strane Ministarstva Pravde iz Rumunije, potvrđujem tačnost prevoda izvršenog sa rumunskog na srpskom jeziku, da je određeni tekst bio celokupno preveden, bez nedostataka, i da kroz vršenje prijevoda njegovo značenje nije bilo promenjeno.*



	Laboratorija za analize i testiranja proizvoda za izgradnje stepen I Ovlašćeno ISC pod broj 3354/2018
	Prozori, vrata, fasade, EVI, Sigurni prozori, laminiran prozor, termički sistem ETICS

Broj izveštaja: 644
Klijent: SUNNY PLAST SRL
Sistem: SUNNY PLAST

27.02.2019

3.4. Otpornost na opterećenje vetra

3.4.1. Priprema uzorka

Uzorak za testiranje proverava se na funkcionalnost mobilnih strana i proverava se otvorenost sistema za ventilaciju., na fiksiranje mikro komponenta u kontaktu sa elementom uzorka i dovod istih do vrednosti 0.

3.4.2. Izvršenje testiranja

Testiranje vrši se u skladu sa SR EN 12211: 2016 uzorak za testiranje podlaže tri različitim etapama pritiska nakon čega sledi:

1. Etapa za određivanje deformiranja elementa pod akcijom pritiska P1;
2. Etapa za određivanje ponavljanja performansa uzorka nakon podlaganja uzorka na 50 ciklusa pozitivnog i negativnog pritiska $P_2 = 0,5 P_1$;
3. Etapa za određivanje otpornosti (sigurnosti rada) uzorka nakon podlaganja istog na impulse negativnih ili pozitivnog pritiska $P_3 = 1,5 P_1$

Opis etapa

Etapa 1 – Određivanje deformisanja krila

Uzorak podlaže tri impulsa sa 10% veći od P1, odnosno 1320 Pa i održava se 3 s, nakon toga otvaraju se i zatvaraju elementi 5 puta pre provere rada.

Primenjuje se pozitivan pritisak $P_1 = 1200$ Pa u koracima rasta 100 Pa/s sa održavanjem 30 s, registrira se deformiranje u vrhu pritiska u tačke A,B,C i nakon toga deformacija nakon 60 s. Uzorak proverava se na funkcionalnost kroz otvaranje i zatvaranje mobilnih elementa.

Primenjuje se negativni pritisak $P_1 = 1200$ Pa u koracima smanjenja od 100 Pa/s sa održavanjem 30 s, registrira se deformacija u tačkama A,B,C i zatim deformacija nakon 60 s.

Stranica 13

SC AXA CERT SRL

TANCABESTI SNAGOV ILFOV tel/fax: 0311062699 RC J23/2386/ 09.09.2010 CUI. RO 2736770
www.axacert.ro office@axacert.ro Zajedno unapređujemo! FL 036 ED. 1 REV.

Dole potpisani Ianosevici Gioca, u svojstvu prevodioca i sudskog tumača ovlašćenog za strane jezike Srpski, Hrvatski i Engleski, u skladu sa ovlašćenjem broj. 25357 iz 2009 godine, izdato od strane Ministarstva Pravde iz Rumunije, potvrđujem tačnost prevoda izvršenog sa rumunskog na srpskom jeziku, da je određeni tekst bio celokupno preveden, bez nedostataka, i da kroz vršenje prijevoda njegovo značenje nije bilo promenjeno.

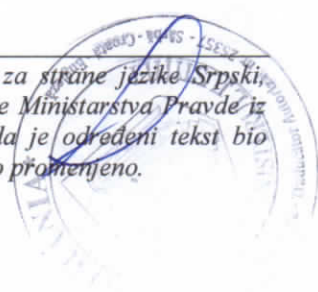

	Laboratorija za analize i testiranja proizvoda za izgradnje stepen I Ovlašćeno ISC pod broj 3354/2018
	Prozori, vrata, fasade, EVI, Sigurni prozori, laminiran prozor, termički sistem ETICS

Broj izveštaja: 644
Klijent: SUNNY PLAST SRL
Sistem: SUNNY PLAST

27.02.2019

Proba otpornosti na opterećenje vetra:



Klasifikacija: Na osnovu registriranih vrednosti deformacija računa se strela (frontalna deformacija).

Impuls pritiska P 1 pozitivno/negativno	Deformacija vertikalne montaže u tačkama za testiranje A,B,C (mm)								Klasa strele		
	A gornje		B Sredina		C unutrašnje		Frontalna deformacija		A	B	C
	P+	P-	P+	P-	P+	P-	P+	P-			
1200	3,5	- 3,6	5,8	-6,1	3,5	-3,7	2,3	-2,4	<1/150	<1/200	<1/300
0	Deformacija nakon 60 s										X
	0,0	- 1,2	0,0	- 1,5	0,0	- 1,4	0,00	- 0,2			

Piše se sa X dostignuta klasa!

L = Maksimalna dužina između tačka A-C je L= 1230 mm.

Maksimalna frontalna deformacija montaže na preko pritiska je 2,3 mm a ispod pritiska 2,4 mm.

Klasifikacija relativne normalne strele nakon maksimalne relativne deformacije.

Maksimalna kvota deformacije:

- Na pozitivni pritisak: $2,3/1230 = 0,018 < 1/300 = 0,0033$
- Na negativni pritisak: $-2,4/1230 = 0,0019 < 1/300 = 0,0033$

Stranica 14

SC AXA CERT SRL

TANCABESTI SNAGOV ILFOV tel/fax: 0311062699 RC J23/2386/ 09.09.2010 CUI. RO 2736770
www.axacert.ro office@axacert.ro Zajedno unapređujemo! FL 036 ED. 1 REV.

Dole potpisani Ianosevici Gioca, u svojstvu prevodioca i sudskog tumača ovlašćenog za strane jezike Srpski, Hrvatski i Engleski, u skladu sa ovlašćenjem broj. 25357 iz 2009 godine, izdato od strane Ministarstva Pravde iz Rumunije, potvrđujem tačnost prevoda izvršenog sa rumunskog na srpskom jeziku, da je određeni tekst bio celokupno preveden, bez nedostataka, i da kroz vršenje prijevoda njegovo značenje nije bilo promenjeno.



	Laboratorija za analize i testiranja proizvoda za izgradnje stepen I Ovlašćeno ISC pod broj 3354/2018
	Prozori, vrata, fasade, EVI, Sigurni prozori, laminiran prozor, termički sistem ETICS

Broj izveštaja: 644
Klijent: SUNNY PLAST SRL
Sistem: SUNNY PLAST

27.02.2019

Etapa 2 – određivanje ponavljanja performanse

Uzorak podlaže 50 ciklusa pritiska (negativno, pozitivno) P 2 od 600 Pa, zatim vrši se određivanje propusta na vazduh, maksimalna razlika koja je prihvaćena jeste od 20%. U afirmativnom slučaju prelazi se na određivanje sigurnosti rada.

Klasifikacija

Nakon izvršenja testiranja uzorka, uzorak ne predstavlja probleme kapaciteta rada mobilnih elemenata fiksnih spajanja tokom trajanja pet otvorenih ciklusa – zatvaranje.

U odnosu na probu propusta vazduha uzorka održana je klasa propusta vazduha.

Etapa 3 – Određivanje otpornosti (sigurnosti rada)

Uzorak podlaže jednom impulsu negativnog pritiska P3 = -1800 Pa i zatim jednom pozitivnom impulsu pritiska P3= 1800 Pa, nakon čega se proverava rad uzorka kroz otvaranje/zatvaranje krila. Primena impulsa vrši se u koracima od 0 Pa do +/- 1800 Pa a vreme od 10 s, vraća se na 0 Pa a u maksimum 10 s. Testirani uzorak ne predstavlja probleme u odnosu na kapacitet rada.

Klasifikacija

Uzorak ulazi u jednu od sledećih pet klasa ako održava funkcionalnost nakon pritiska:

- P3 = 600 Pa za klasu 1
- P3 = 1200 Pa za klasu 2
- **P3 = 1800 Pa za klasu 3**
- P3 = 2400 Pa za klasu 4
- P3 = 3000 Pa za klasu 5

Kadriranje u tehničkim klasama sigurnosti rada
Klasa 3

Stranica 15

SC AXA CERT SRL

TANCABESTI SNAGOV ILFOV tel/fax: 0311062699 RC J23/2386/ 09.09.2010 CUI. RO 2736770
www.axacert.ro office@axacert.ro Zajedno unapređujemo! FL 036 ED. 1 REV

Dole potpisani Ianosevici Gioca, u svojstvu prevodioca i sudskog tumača ovlašćenog za strane jezike Srpski, Hrvatski i Engleski, u skladu sa ovlašćenjem broj. 25357 iz 2009 godine, izdato od strane Ministarstva Pravde iz Rumunije, potvrđujem tačnost prevoda izvršenog sa rumunskog na srpskom jeziku, da je poredeni tekst bio celokupno preveden, bez nedostataka, i da kroz vršenje prijevoda njegovo značenje nije bilo promenjeno.



	Laboratorija za analize i testiranja proizvoda za izgradnje stepen I Ovlašćeno ISC pod broj 3354/2018
	Prozori, vrata, fasade, EVI, Sigurni prozori, laminiran prozor, termički sistem ETICS

Broj izveštaja: 644
Klijent: SUNNY PLAST SRL
Sistem: SUNNY PLAST

27.02.2019

3.5. Otpornost uređaja za sigurnost

Uređaji za sigurnost jesu: amortizeri i sredstva za zaustavljanje, ograničavanja za otvaranja (elementi od gvožđa) uređaji za fiksiranje za čišćenje.

- 3.5.1. Princip metode stoji u određivanju neophodne snage za angažman ili otkaz uređaja za sigurnost kada se počinje sa snagom na krilom otvorene pozicije/naj gora pozicija.
- 3.5.2. Priprema uzorka. Uzorak se fiksira čvrsto na jednom okviru bez vertikalnog pritiska na jednom uglu otvaranja od 90+50 stepeni i fiksira se gornji ugao na 50 mm +/- mm na svakoj strani vrata/prozora. Zatvaraju se i otvaraju pet puta sve mobilne strane.
- 3.5.3. Izvršenje određivanja – vrši se u skladu sa SR EN 14609 kroz primenu snage od 200 N na zoni otvorenog krila u najgoroj poziciji / direkciji i održavanje snage tokom 60 s. Za uzorke sa više krila, prvi pokušaj vrši se na glavnom krilu, na prozorima i vratima – prozorima sa krilima koji se premeštaju vršiće se testiranje svake funkcije sa početkom sa najvećom frekvencijom.

Uklanja se teret i meri se uz pomoć mikro kompaktora sa precizijom od 0,1 mm deformacija.

Primenjuju se zatim tovari od 350 N, 400 N, 600 N i 800 N, sa praćenjem momenta u kojem krilo prelazi preko odobrene granice deformacije.

Stranica 16

SC AXA CERT SRL
TANCABESTI SNAGOV ILFOV tel/fax: 0311062699 RC J23/2386/ 09.09.2010 CUI. RO 2736770
www.axacert.ro office@axacert.ro Zajedno unapređujemo! FL 036 ED. 1 REV

Dole potpisani Ianoševici Gioca, u svojstvu prevodioca i sudskog tumača ovlašćenog za strane jezike Srpski, Hrvatski i Engleski, u skladu sa ovlašćenjem broj. 25357 iz 2009 godine, izdato od strane Ministarstva Pravde iz Rumunije, potvrđujem tačnost prevoda izvršenog sa rumunskog na srpskom jeziku, da je određeni tekst bio celokupno preveden, bez nedostataka, i da kroz vršenje prijevoda njegovo značenje nije bilo promenjeno.



	Laboratorija za analize i testiranja proizvoda za izgradnje stepen I Ovlašćeno ISC pod broj 3354/2018
	Prozori, vrata, fasade, EVI, Sigurni prozori, laminiran prozor, termički sistem ETICS

Broj izveštaja: 644
Klijent: SUNNY PLAST SRL
Sistem: SUNNY PLAST

27.02.2019

Otpornost na vertikalni teret	Način rada krila	Kadriranje u tehničkim klasama							
		Klasa 1200 N		Klasa 2		Klasa 3		Klasa 4	
		Vrednost praga 350 N		400 N		600 N		800 N	
		U skladu		U skladu		U skladu		U skladu	
		DA	NE	DA	NE	DA	NE	DA	NE
	Ljuljanje	X		X		X		X	
	Oscilacija	X		X		X		X	

Napomena: Upisuje se sa x kadriranje u klasi. Za vrednost praga upisuje se VP.

3.5.3. Klasifikacija – Krilo mora da se održi u poziciji/direkciji za vreme od 60 s u odnosu na primenu snage.

Kadriranje u pragu vrši se sa snagom od 350 N i upisuje se „dostignuta vrednost praga,, ili „ne ulazi u vrednosti praga,, u tabeli 1. Za veće vrednosti primenjuje se tabela 2.

Tabela 1

Kadriranje u klasi praga	VP
--------------------------	----

Tabela 2

Kadriranje u tehničkim klasama	Pozicija ljuljanja	Klasa 4
	Pozicija oscilacije	Klasa 4



	Laboratorija za analize i testiranja proizvoda za izgradnje stepen I Ovlašćeno ISC pod broj 3354/2018
	Prozori, vrata, fasade, EVI, Sigurni prozori, laminiran prozor, termički sistem ETICS

Broj izveštaja: 644
Klijent: SUNNY PLAST SRL
Sistem: SUNNY PLAST

27.02.2019

Generalna slika uzorka

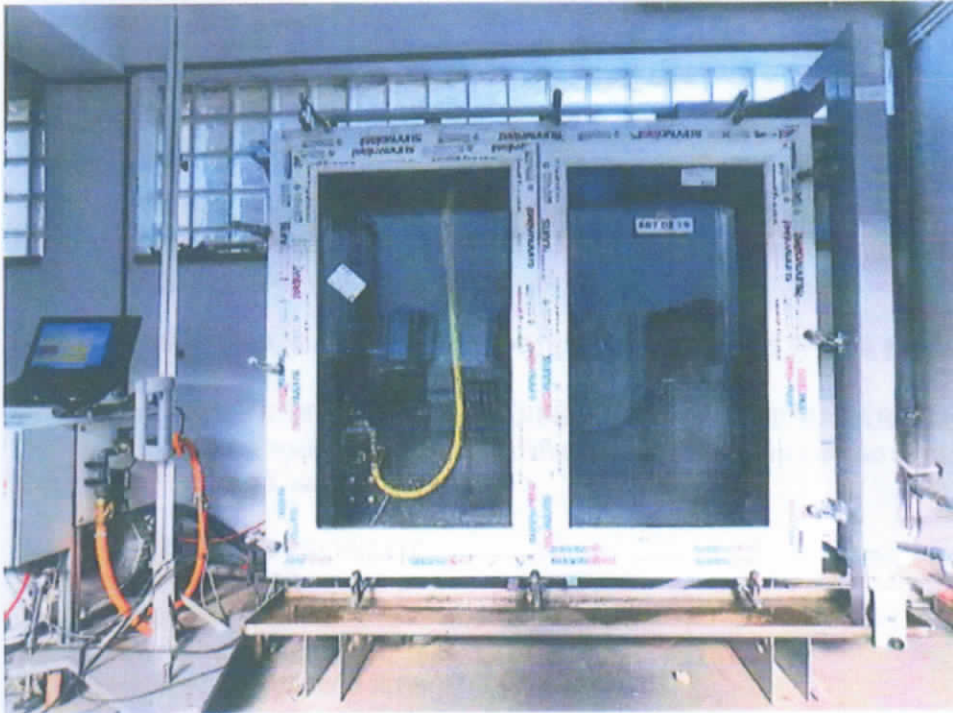

Konačna napomena:

Rezultati provera odnose se samo na testirani uzorak. Procedure testiranja izvršene su u skladu sa zahtevima SR EN ISO/CEI 17025.2005. Konačni rezultati važeći su bez priloga 1 na Dokumentu uzorka. Valjanost izveštaja održava se dok norme ostaju važeće i ako proizvod ne dobija druge promene.

Rukovodilac laboratorije,
Inž. ION VASILE
Potpis nečitak
Pečat: laboratorija AXACERT, Rumunija

Tehnički direktor,
EDUARD MINCU
Potpis nečitak

Stranica 18

SC AXA CERT SRL

TANCABESTI SNAGOV ILFOV tel/fax: 0311062699 RC J23/2386/ 09.09.2010 CUI. RO 2736770
www.axacert.ro office@axacert.ro Zajedno unapređujemo! FL 036 ED. 1 REV

Dole potpisani Ianosevici Gioca, u svojstvu prevodioca i sudskog tumača ovlašćenog za strane jezike Srpski, Hrvatski i Engleski, u skladu sa ovlašćenjem broj. 25357 iz 2009 godine, izdato od strane Ministarstva Pravde iz Rumunije, potvrđujem tačnost prevoda izvršenog sa rumunskog na srpskom jeziku, da je određeni tekst bio celokupno preveden, bez nedostataka, i da kroz vršenje prijevoda njegovo značenje nije bilo promenjeno.



	Laboratorija za analize i testiranja proizvoda za izgradnje stepen I Ovlašćeno ISC pod broj 3430/2019
	Prozori, vrata, fasade, EVI, Sigurni prozori, laminiran prozor, termički sistem ETICS, Ponašanje u slučaju vatre

Broj izveštaja: 645
Klijent: SUNNY PLAST SRL
Sistem: SUNNY PLAST

27.02.2019

Izveštaj o testiranje
Proizvod: PVC prozor, bele boje, profil SUNNY
PLAST serija 70 mm
Broj izveštaja 645

1. Uvod:

Predmetni izveštaj odnosu se na performanse vezane za otpornost na vatru prozora i vrata kao što su one opisane u standardnu proizvoda SR EN 14351-1:2006+A2:2016 – prozori i vrata. Standard proizvoda, karakteristike performansa. Prvi deo. Spoljni prozori i vrata za pešače.

Predmetni izveštaj pripremljen je u skladu sa procedurama SR EN ISO 11925-2. Testiranja na reakciji na vatru. Paljenje proizvoda koji dolaze u direktnom kontaktu sa vatrom. Drugi deo. Testiranje sa izvorom sa samo jednom vatrom.

Metoda procenjuje zapaljenje kroz merenje gornjeg širenja male vatre na vertikalnoj površini jednog primerka nakon primene jedne male vatre. Ovo se primenjuje na površini kao i na ivici primerka, za 15 ili 30 sekundi. Određivanje stvaranja kapljica koje gore zavisi od paljenja ili ne paljenje papira filtra ispod primerka.

Odstupanje od metode testiranja: Nije slučaj

Klijent: SUNNY PLAST SRL, okrug. MUREȘ, TARGU MUREȘ, ulica. DEPOZITELOR broj 30, tel: 0756100649 vanzare@sunnyplast.ro

Proizvođač uzorka: NDPLAST SRL, PLOIESTI, ulica NEAGOE BASARAB broj 11

Izdato od: AXA CERT SRL, TANCABESTI SNAGOV ILFOV tel/fax: 0746268015

Naziv proizvoda: Glavni profili (ram, montirani deo, element) od PVC bele boje, SUNNY PLAST Serija 70 mm

Procedura preuzimanja uzorka: Preuzimanje proba izvršeno je od nadležnog organizma, dostavljeni laboratoriji od proizvođača na osnovu dokumenta o slanju uzorka.

Broj/Datum ulaska u laboratoriji

Stranica 1

SC AXA CERT SRL

TANCABESTI SNAGOV ILFOV tel/fax: 0311062699 RC J23/2386/ 09.09.2010 CUI. RO 2736770

www.axacert.ro office@axacert.ro Zajedno unapređujemo! FL 036 ED. 1 REV 0

Dole potpisani Ianosevici Gioca, u svojstvu prevodioca i sudskog tumača ovlašćenog za strane jezike Srpski, Hrvatski i Engleski, u skladu sa ovlašćenjem broj. 25357 iz 2009 godine, izdato od strane Ministarstva Pravde iz Rumunije, potvrđujem tačnost prevoda izvršenog sa rumunskog na srpskom jeziku, da je određeni tekst bio celokupno preveden, bez nedostataka, i da kroz vršenje prijevoda njegovo značenje nije bilo promenjeno.

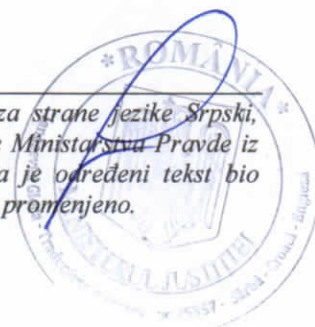

	Laboratorija za analize i testiranja proizvoda za izgradnje stepen I Ovlašćeno ISC pod broj 3430/2019
	Prozori, vrata, fasade, EVI, Sigurni prozori, laminiran prozor, termički sistem ETICS, Ponašanje u slučaju vatre

Broj izveštaja: 645

27.02.2019

Klijent: SUNNY PLAST SRL

Sistem: SUNNY

Ovaj izveštaj za klasifikaciju sadrži 5 stranica i može biti kopiran ili multipliciran samo u celini i samo na osnovu odobrenja od AXA CERT SRL

2. Detalji o proizvodu

2.1. Opšti podaci

Podaci bili su prerađeni u skladu sa dokumentom uzorka priložen na predmetnom izveštaju. Opisivanje sistema jeste u dokumentu za ovu procenu. U skladu sa pravilima, komponenti sistema ulaze u integralnu odgovornost proizvođača.

2.2. Opisivanje proizvoda

2.2.1. Naziv: Glavni profili (ram, element montiranje, pojas) od PVC bele boje, SUNNY PLAST serija 70 mm opisan dole i u izveštajima za testiranje 3.1.



Profil okvira Profil pojasa prozora Profil montaže

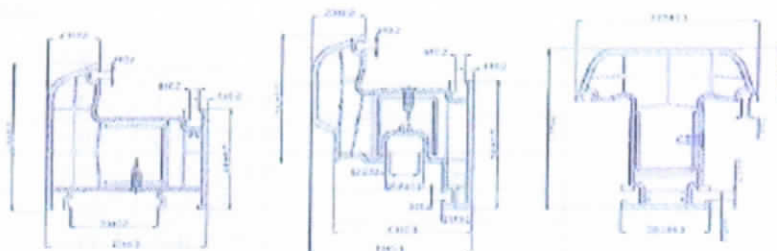

Stranica 2

SC AXA CERT SRL

TANCABESTI SNAGOV ILFOV tel/fax: 0311062699 RC J23/2386/ 09.09.2010 CUI. RO 2736770
www.axacert.ro office@axacert.ro Zajedno unapređujemo! FL 036 ED. 1 REV 0

Dole potpisani Ianosevici Gioca, u svojstvu prevodioca i sudskog tumača ovlašćenog za strane jezike Srpski, Hrvatski i Engleski, u skladu sa ovlašćenjem broj. 25357 iz 2009 godine, izdato od strane Ministarstva Pravde iz Rumunije, potvrđujem tačnost prevoda izvršenog sa rumunskog na srpskom jeziku, da je određeni tekst bio celokupno preveden, bez nedostataka, i da kroz vršenje prijevoda njegovo značenje nije bilo promenjeno.



	Laboratorija za analize i testiranja proizvoda za izgradnje stepen I Ovlašćeno ISC pod broj 3430/2019
	Prozori, vrata, fasade, EVI, Sigurni prozori, laminiran prozor, termički sistem ETICS, Ponašanje u slučaju vatre

Broj izveštaja: 645
Klijent: SUNNY PLAST SRL
Sistem: SUNNY

27.02.2019

Prilog 1 Podaci o testiranom uzorku
--

Naziv uključenog materijala	Tip	Šifra	Kvota gabarit: mm	Broj
Okvir	SUNNY PLAST Serija 70 mm	SPQ-5-10252	70 mm x 64 mm	1
Pojas	SUNNY PLAST Serija 70 mm	SPQ -5 - 20252	70 mm x 56 mm	1
Fiksni element za montažu	SUNNY PLAST Serija 70 mm	SPQ - 5 - 30252	62 mm x 58 mm	1

2.3. Dimenzije i broj primerka:
Šest primerka imajući dimenzije od 250 mm +/- 2 mm x 90 mm +/- 2 mm x 8 mm.

2.4. Podaci o uzorku:

- Upotrebljena podrška i metoda za fiksiranje: bez podrške
- Spajanja: bez spajanja
- Bez praznine
- Gustina -
- Smer: vertikalna, pred jednom otvorenom prostoru

Uslovljavanje: Primerci bili su uslovljeni 48 sati pre isprobanja, temperatura (23 +/- 2) stepeni C i (50 +/-5) % relativna vlažnost vazduha, u skladu sa tačkom 6 iz SR EN ISO 11925-2.

Datum početka: 20.02.2019

Datum završetka: 20.02.2019

2.5. Šifrovanje uzorka

Broj uzorka	Šifra uzorka
Primerak 1	667.1-1-02.2019
Primerak 2	667.1-2-02.2019
Primerak 3	667.1-3-02.2019
Primerak 4	667.1-4-02.2019
Primerak 5	667.1-5-02.2019
Primerak 6	667.1-6-02.2019

Stranica 3

SC AXA CERT SRL

TANCABESTI SNAGOV ILFOV tel/fax: 0311062699 RC J23/2386/ 09.09.2010 CUI. RO 2736770
www.axacert.ro office@axacert.ro Zajedno unapređujemo! FL 036 ED. 1 REV 0

Dole potpisani Ianosevici Gioca, u svojstvu prevodioca i sudskog tumača ovlašćenog za strane jezike Srpski, Hrvatski i Engleski, u skladu sa ovlašćenjem broj. 25357 iz 2009 godine, izdato od strane Ministarstva Pravde iz Rumunije, potvrđujem tačnost prevoda izvršenog sa rumunskog na srpskom jeziku, da je određeni tekst bio celokupno preveden, bez nedostataka, i da kroz vršenje prijevoda njegovo značenje nije bilo promenjeno.

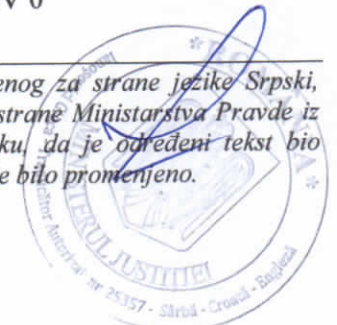

	Laboratorija za analize i testiranja proizvoda za izgradnje stepen I Ovlašćeno ISC pod broj 3430/2019
	Prozori, vrata, fasade, EVI, Sigurni prozori, laminiran prozor, termički sistem ETICS, Ponašanje u slučaju vatre

27.02.2019

Broj izveštaja: 645
Klijent: SUNNY PLAST SRL
Sistem: SUNNY

3. Testiranje:
3.1. Datum izvršenja testiranja: 20.02.2019
3.2. Uslovi laboratorije: Relativna vlažnost vazduha: 45%
Ambijentalna temperatura: 19 stepeni C
3.3. Izlaganja: izlaganje površine

3.3. Dobijeni rezultati (trajanje vatre 30 sekundi):

U skladu sa SR EN ISO 11925-2.

Primerak 1

Obimi

Rezultati	Epruveta 1	Epruveta 2	Epruveta 3	Epruveta 4	Epruveta 5	Epruveta 6	Parametrii
Vršenje paljenja	NU	NU	NU	NU	NU	NU	NU
Interval vremena kada vrh vatre stiže do 150 mm	-	-	-	-	-	-	(-)
Širenje vatre F s < 150 mm	DA	DA	DA	DA	DA	DA	DA
Paljenje papira filtra zapaljenih kapljica	NU	NU	NU	NU	NU	NU	NU
Napomene u odnosu na fizičkog ponašanja	-	-	-	-	-	-	-

Stranica 4

SC AXA CERT SRL

TANCABESTI SNAGOV ILFOV tel/fax: 0311062699 RC J23/2386/ 09.09.2010 CUI. RO 2736770
www.axacert.ro office@axacert.ro Zajedno unapređujemo! FL 036 ED. 1 REV 0

Dole potpisani Ianoševići Gioca, u svojstvu prevodioca i sudskog tumača ovlašćenog za strane jezike Srpski, Hrvatski i Engleski, u skladu sa ovlašćenjem broj. 25357 iz 2009 godine, izdato od strane Ministarstva Pravde iz Rumunije, potvrđujem tačnost prevoda izvršenog sa rumunskog na srpskom jeziku, da je određeni tekst bio celokupno preveden, bez nedostataka, i da kroz vršenje prijevoda njegovo značenje nije bilo promenjeno.

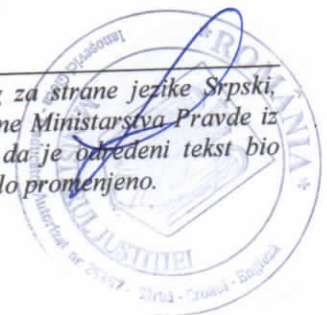

	Laboratorija za analize i testiranja proizvoda za izgradnje stepen I Ovlašćeno ISC pod broj 3430/2019
	Prozori, vrata, fasade, EVI, Sigurni prozori, laminiran prozor, termički sistem ETICS, Ponašanje u slučaju vatre

Broj izveštaja: 645
Klijent: SUNNY PLAST SRL
Sistem: SUNNY

27.02.2019

Izjava: Rezultati testiranja odnose se na ponašanje primerka proizvoda, pod specifičnim uslovima testiranja; ista ne mogu biti smatrani kao jedini kriterijumi za procenu potencijalne opasnosti od požara za upotrebljene proizvode.

Izveštaj testiranja odnosi se samo na testirani uzorak u skladu sa opisom iz tačke 2.2.

4. Granice:

Ovaj dokument i testiranju ne predstavlja jedan dogovor ili potvrđivanje proizvoda.

Zato, laboratorija nije učestvovala kod preuzimanja uzorka proizvoda za testiranja, ali je održao odgovarajuće reference od proizvođača, radi sledljivosti primeraka.

Konačna napomena: procedure testiranja pripremljene su u skladu sa zahtevima SR EN ISO/CEI 17025:2005.

Konačni rezultati nisu valjani bez Priloga 1 Dokumenta uzorka.

Valjanost predmetnog izveštaja nije vremenski uslovljena, pod uslovom da proizvod ne bude promenjen.

Rukovodilac laboratoriji,
Inž. ANDI PREDA
Potpis nečitak

tehnički direktor,
EDUARD MINCU
Potpis nečitak

Stranica 5

SC AXA CERT SRL

TANCABESTI SNAGOV ILFOV tel/fax: 0311062699 RC J23/2386/ 09.09.2010 CUI. RO 2736770
www.axacert.ro office@axacert.ro Zajedno unapređujemo! FL 036 ED. 1 REV 0

Dole potpisani Ianosevici Gioca, u svojstvu prevodioca i sudskog tumača ovlašćenog za strane jezike Srpski, Hrvatski i Engleski, u skladu sa ovlašćenjem broj. 25357 iz 2009 godine, izdato od strane Ministarstva Pravde iz Rumunije, potvrđujem tačnost prevoda izvršenog sa rumunskog na srpskom jeziku, da je određeni tekst bio celokupno preveden, bez nedostataka, i da kroz vršenje prijevoda njegovo značenje nije bilo promenjeno.



	Laboratorija za analize i testiranja proizvoda za izgradnje stepen I Ovlašćeno ISC pod broj 3430/2019
	Prozori, vrata, fasade, EVI, Sigurni prozori, laminiran prozor, termički sistem ETICS, Ponašanje u slučaju vatre

Broj izveštaja: 646
Klijent: SUNNY PLAST SRL
Sistem: SUNNY PLAST

27.02.2019

Izveštaj o testiranje
Proizvod: PVC prozor, bele boje, profil SUNNY
PLAST serija 70 mm
Broj izveštaja 646

1. Uvod:

Predmetni izveštaj odnosu se na performanse vezane za otpornost na vatru prozora i vrata kao što su one opisane u standardnu proizvoda SR EN 14351-1:2006+A2:2016 – prozori i vrata. Standard proizvoda, karakteristike performansa. Prvi deo. Spoljni prozori i vrata za pešače. Predmetni izveštaj pripremljen je u skladu sa procedurama SR EN ISO 11925-2. Testiranja na reakciji na vatru. Paljenje proizvoda koji dolaze u direktnom kontaktu sa vatrom. Drugi deo. Testiranje sa izvorom sa samo jednom vatrom.

Odstupanje od metode testiranja: Nije slučaj

Klijent: SUNNY PLAST SRL, okrug. MUREȘ, TARGU MUREȘ, ulica. DEPOZITELOR broj 30, tel: 0756100649 vanzare@sunnyplast.ro

Proizvođač uzorka: NDPLAST SRL, PLOIESTI, ulica NEAGOE BASARAB broj 11

Izdato od: AXA CERT SRL, TANCABESTI SNAGOV ILFOV tel/fax: 0746268015
Naziv proizvoda: PVC bele boje, dva jednaka krila, levo oscilira i desno fiksno sa elementom za montažu, profil SUNNY PLAST Serija 70 mm, opremljen sa duplim staklom termičke izolacije.

Procedura preuzimanja uzorka: Preuzimanje proba izvršeno je od nadležnog organizma, dostavljeni laboratoriji od proizvođača na osnovu dokumenta o slanju uzorka.

Broj/Datum ulaska u laboratoriji 18.02.2019

Stranica 1

SC AXA CERT SRL
TANCABESTI SNAGOV ILFOV tel/fax: 0311062699 RC J23/2386/ 09.09.2010 CUI. RO 2736770
www.axacert.ro office@axacert.ro Zajedno unapređujemo! FL 036 ED. 1 REV 0

Dole potpisani Ianosevici Gioca, u svojstvu prevodioca i sudskog tumača ovlašćenog za strane jezike Srpski, Hrvatski i Engleski, u skladu sa ovlašćenjem broj. 25357 iz 2009 godine, izdato od strane Ministarstva Pravde iz Rumunije, potvrđujem tačnost prevoda izvršenog sa rumunskog na srpskom jeziku, da je određeni tekst bio celokupno preveden, bez nedostataka, i da kroz vršenje prijevoda njegovo značenje nije bilo promenjeno.

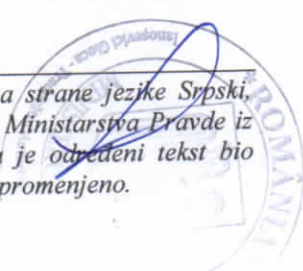

	Laboratorija za analize i testiranja proizvoda za izgradnje stepen I Ovlašćeno ISC pod broj 3430/2019
	Prozori, vrata, fasade, EVI, Sigurni prozori, laminiran prozor, termički sistem ETICS, Ponašanje u slučaju vatre

Broj izveštaja: 646
Klijent: SUNNY PLAST SRL
Sistem: SUNNY

27.02.2019

Ovaj izveštaj za klasifikaciju sadrži 9 stranica i može biti kopiran ili multipliciran samo u celini i samo na osnovu odobrenja od AXA CERT SRL

2. Detalji o proizvodu

2.1. Opšti podaci

Podaci bili su prerađeni u skladu sa dokumentom uzorka priložen na predmetnom izveštaju. Opisivanje sistema jeste u dokumentu za ovu procenu. U skladu sa pravilima, komponenti sistema ulaze u integralnu odgovornost proizvođača.

2.2. Opisivanje proizvoda

2.2.1. Naziv: PVC bele boje, dva jednaka krila, levo oscilira i desno fiksno sa elementom za montažu, profil SUNNY PLAST Serija 70 mm, opremljen sa duplim staklom termičke izolacije.



Profil okvira Profil pojasa prozora Profil montaže

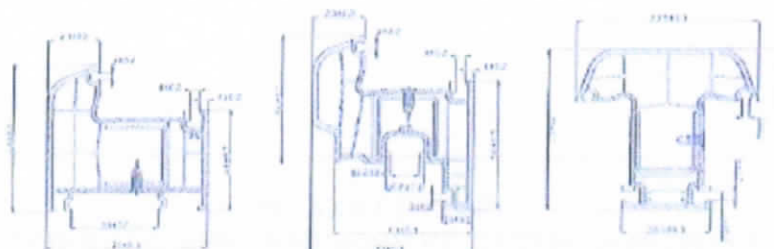

Stranica 2

SC AXA CERT SRL

TANCABESTI SNAGOV ILFOV tel/fax: 0311062699 RC J23/2386/ 09.09.2010 CUI. RO 2736770
www.axacert.ro office@axacert.ro Zajedno unapređujemo! FL 036 ED. 1 REV 0

Dole potpisani Ianosevici Gioca, u svojstvu prevodioca i sudskog tumača ovlašćenog za strane jezike Srpski, Hrvatski i Engleski, u skladu sa ovlašćenjem broj. 25357 iz 2009 godine, izdato od strane Ministarstva Pravde iz Rumunije, potvrđujem tačnost prevoda izvršenog sa rumunskog na srpskom jeziku, da je određeni tekst bio celokupno preveden, bez nedostataka, i da kroz vršenje prijevoda njegovo značenje nije bilo promenjeno.

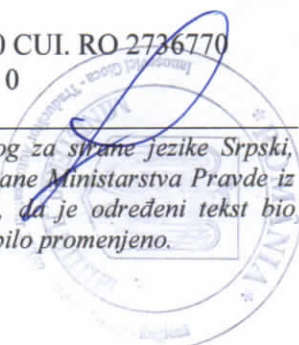



Laboratorija za analize i testiranja proizvoda za izgradnje stepen I Ovlašćeno ISC pod broj 3430/2019

Prozori, vrata, fasade, EVI, Sigurni prozori, laminiran prozor, termički sistem ETICS, Ponašanje u slučaju vatre

Broj izveštaja: 646
Klijent: SUNNY PLAST SRL
Sistem: SUNNY

27.02.2019

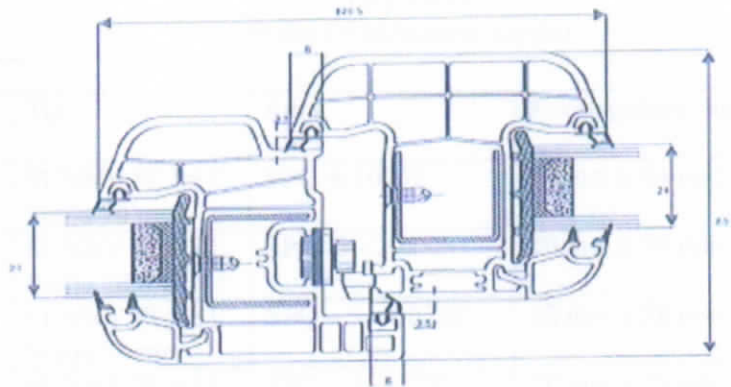



Stranica 3

SC AXA CERT SRL

TANCABESTI SNAGOV ILFOV tel/fax: 0311062699 RC J23/2386/ 09.09.2010 CUI. RO 2736770
www.axacert.ro office@axacert.ro Zajedno unapređujemo! FL 036 ED. 1 REV 0

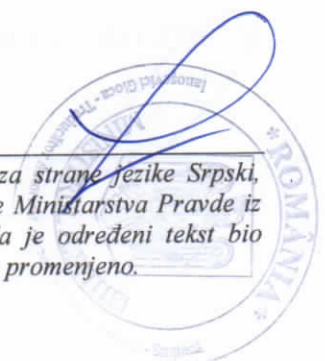
Dole potpisani Ianosevici Gioca, u svojstvu prevodioca i sudskog tumača ovlašćenog za strane jezike Srpski, Hrvatski i Engleski, u skladu sa ovlašćenjem broj. 25357 iz 2009 godine, izdato od strane Ministarstva Pravde iz Rumunije, potvrđujem tačnost prevoda izvršenog sa rumunskog na srpskom jeziku, da je određeni tekst bio celokupno preveden, bez nedostataka, i da kroz vršenje prijevoda njegovo značenje nije bilo promenjeno.



	Laboratorija za analize i testiranja proizvoda za izgradnje stepen I Ovlašćeno ISC pod broj 3430/2019
	Prozori, vrata, fasade, EVI, Sigurni prozori, laminiran prozor, termički sistem ETICS, Ponašanje u slučaju vatre

Broj izveštaja: 646
Klijent: SUNNY PLAST SRL
Sistem: SUNNY

27.02.2019

PRILOG 1
Podaci o testiranom uzorku

Naziv uključenog materijala	Tip	Šifra	Kvota gabarit: mm	Broj	
Okvir	SUNNY PLAST Serija 70 mm	SPQ-5-10252	70 mm x 64 mm	1	
Pojas	SUNNY PLAST Serija 70 mm	SPQ -5 - 20252	70 mm x 56 mm	1	
Fiksni element za montažu	SUNNY PLAST Serija 70 mm	SPQ - 5 - 30252	62 mm x 58 mm	1	
Bageta	SUNNY PLAST Serija 70 mm	SPQ - 1- 51252	20 mm x 16 mm	4	
Garnitura	COEXTRUDAT	Jame: 214990 Zastakljivanje: 315290	-	-	
Armatura	Cinkani čelik	Ram, pojas, Stup: SPQ -2 -84999	1,5 mm	-	
Zastakljivanje	4 mm x 16 x 4 mm	FLOAT + LOW-E	24 MM	2	
Hardver	WINKHAUS PROPILOT	-	-	Šarke	2
				Tačke za blokiranje	5

Rupe za drenažu	Komad: 4	Unutrašnji 5 x 25 mm	Kom: 2	Spoljna 5x25 mm	Kom: 2
-----------------	----------	----------------------	--------	-----------------	--------

Dimenzija uzorka	Okvir	Pojas
Dužina / L	1000 mm	452,75 mm
Visina/ H	1200 mm	1128 mm

Stranica 4

SC AXA CERT SRL
TANCABESTI SNAGOV ILFOV tel/fax: 0311062699 RC J23/2386/ 09.09.2010 CUI. RO 2736770
www.axacert.ro office@axacert.ro Zajedno unapređujemo! FL 036 ED. 1 REV. 0

Dole potpisani Ianosevici Gioca, u svojstvu prevodioca i sudskog tumača ovlašćenog za strane jezike Srpski, Hrvatski i Engleski, u skladu sa ovlaštenjem broj. 25357 iz 2009 godine, izdato od strane Ministarstva Pravde iz Rumunije, potvrđujem tačnost prevoda izvršenog sa rumunskog na srpskom jeziku, da je određeni tekst bio celokupno preveden, bez nedostataka, i da kroz vršenje prijevoda njegovo značenje nije bilo promenjeno.

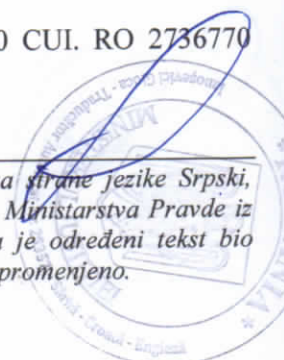



Laboratorija za analize i testiranja proizvoda za izgradnje stepen I Ovlašćeno ISC pod broj 3430/2019

Prozori, vrata, fasade, EVI, Sigurni prozori, laminiran prozor, termički sistem ETICS, Ponašanje u slučaju vatre

Broj izveštaja: 646
Klijent: SUNNY PLAST SRL
Sistem: SUNNY

27.02.2019

2.2.2. Šeme uzorka:

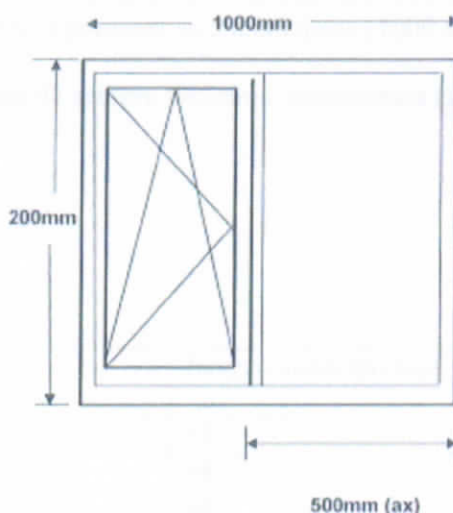

2.3. Podaci o izgradnji uzorka:

- Podrška i metoda fiksiranja: podrška stvorena od kalcijum silikat ploča
- Fiksiranje: mehanika sa hvatanjem opreme
- Spajanja: nije slučaj
- Orijehtacija: vertikalna, pred otvorenim prostorom

Stranica 5

SC AXA CERT SRL

TANCABESTI SNAGOV ILFOV tel/fax: 0311062699 RC J23/2386/ 09.09.2010 CUI. RO 2736770
www.axacert.ro office@axacert.ro Zajedno unapređujemo! FL 036 ED. 1 REV. 0

Dole potpisani Ianosevici Gioca, u svojstvu prevodioca i sudskog tumača ovlašćenog za strane jezike Srpski, Hrvatski i Engleski, u skladu sa ovlašćenjem broj. 25357 iz 2009 godine, izdato od strane Ministarstva Pravde iz Rumunije, potvrđujem tačnost prevoda izvršenog sa rumunskog na srpskom jeziku, da je određeni tekst bio celokupno preveden, bez nedostataka, i da kroz vršenje prijevoda njegovo značenje nije bilo promenjeno.

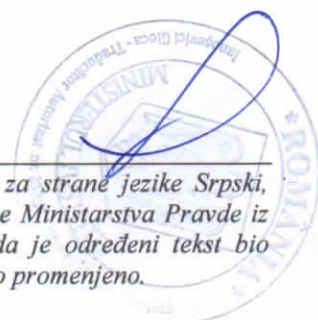

	Laboratorija za analize i testiranja proizvoda za izgradnje stepen I Ovlašćeno ISC pod broj 3430/2019
	Prozori, vrata, fasade, EVI, Sigurni prozori, laminiran prozor, termički sistem ETICS, Ponašanje u slučaju vatre

Broj izveštaja: 646
Klijent: SUNNY PLAST SRL
Sistem: SUNNY

27.02.2019

Dimenzije i broj primerka:

- 1 kom x (667.2-1-02-2019) primerak sa dimenzijama (1000 x 1200) mm
- 1 kom x (667.2-2-02-2019) primerak sa dimenzijama (1000 x 1200) mm
- 1 kom x (677.2-3-02-2019) primerak sa dimenzijama (1000 x 1200) mm

Uslov: Primerci bili su uslovljeni 48 sati pre testiranja, temperatura (23 +/- 2) stepeni C i (50 +/- 5) % relativna vlažnost vazduha.

Datum početka: 21.02.2019

Datum završetka: 21.02.2019

2.4. Šifrovanje uzorka

Broj uzorka	Šifra uzorka	Interval uslovljavanja/ h
1	667.2-1-12-2019	48
2	667.2 -2-12-2019	48
3	667.2-3-12-2019	48

Stranica 6

SC AXA CERT SRL

TANCABESTI SNAGOV ILFOV tel/fax: 0311062699 RC J23/2386/ 09.09.2010 CUI. RO 2736770
www.axacert.ro office@axacert.ro Zajedno unapređujemo! FL 036 ED. 1 REV. 0

Dole potpisani Ianosevici Gioca, u svojstvu prevodioca i sudskog tumača ovlašćenog za strane jezike Srpski, Hrvatski i Engleski, u skladu sa ovlašćenjem broj. 25357 iz 2009 godine, izdato od strane Ministarstva Pravde iz Rumunije, potvrđujem tačnost prevoda izvršenog sa rumunskog na srpskom jeziku, da je određeni tekst bio celokupno preveden, bez nedostataka, i da kroz vršenje prijevoda njegovo značenje nije bilo promenjeno.



	Laboratorija za analize i testiranja proizvoda za izgradnje stepen I Ovlašćeno ISC pod broj 3430/2019
	Prozori, vrata, fasade, EVI, Sigurni prozori, laminiran prozor, termički sistem ETICS, Ponašanje u slučaju vatre

Broj izveštaja: 646
Klijent: SUNNY PLAST SRL
Sistem: SUNNY

27.02.2019

3. Testiranje:

3.1. Datum izvršenja testiranja: 21.02.2019

3.2. Uslovi laboratorije: Relativna vlažnost vazduha: 45%

Ambijentalna temperatura: 19 stepeni C

Ambijentalni pritisak: 103520 P a

3.3. Dobijeni rezultati:

Metoda testiranja	Obimi	Primerak 1	Primerak 2	Primerak 3	Rezultati
					Prosečna vrednost nastavljenog obima
SR EN 13823+A1	FIGRA 0,2MJ (W/s)	22,7	25,725,7	32,6	27,0
	FIGRA 0,4MJ (W/s)	21,3	22,5	26,7	23,5
	LFS<ivica primerka	NE	NE	NE	(-)
	THR 600 s (MJ)	2,0	2,2	1,5	1,9
	SMOGRA (m2/s2)	11,3	11,8	12,33	11,9
	TSP 600 s (m2)	198,7	185,3	190,2	191,4
	Kapljice/upaljene čestice < 10 s	NE	NE	NE	(-)
	Kapljice/upaljene čestice > 10 s	NE	NE	NE	(-)

Stranica 7

SC AXA CERT SRL

TANCABESTI SNAGOV ILFOV tel/fax: 0311062699 RC J23/2386/ 09.09.2010 CUI. RO 2736770
www.axacert.ro office@axacert.ro Zajedno unapređujemo! FL 036 ED. 1 REV. 0

Dole potpisani Ianosevici Gioca, u svojstvu prevodioca i sudskog tumača ovlašćenog za strane jezike Srpski, Hrvatski i Engleski, u skladu sa ovlašćenjem broj. 25357 iz 2009 godine, izdato od strane Ministarstva Pravde iz Rumunije, potvrđujem tačnost prevoda izvršenog sa rumunskog na srpskom jeziku, da je određeni tekst bio celokupno preveden, bez nedostataka, i da kroz vršenje prijevoda njegovo značenje nije bilo promenjeno.

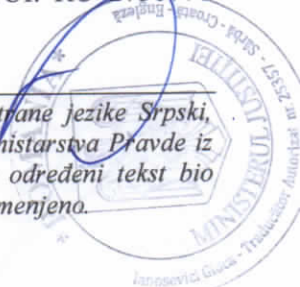

	Laboratorija za analize i testiranja proizvoda za izgradnje stepen I Ovlašćeno ISC pod broj 3430/2019
	Prozori, vrata, fasade, EVI, Sigurni prozori, laminiran prozor, termički sistem ETICS, Ponašanje u slučaju vatre

Broj izveštaja: 646
Klijent: SUNNY PLAST SRL
Sistem: SUNNY

27.02.2019

3.4. Fotografije za vreme vatre

Za vreme izlaganja na vatri

Pre izlaganja na vatri

Za vreme izlaganja na vatri



Dupa expunerea la foc





Stranica 8

SC AXA CERT SRL

TANCABESTI SNAGOV ILFOV tel/fax: 0311062699 RC J23/2386/ 09.09.2010 CUI. RO 2736770
www.axacert.ro office@axacert.ro Zajedno unapređujemo! FL 036 ED. 1 REV. 0

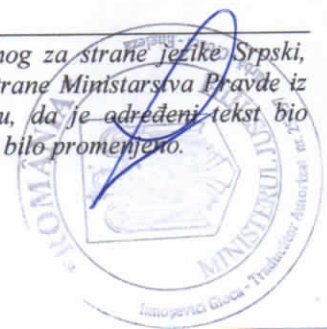
Dole potpisani Ianosevici Gioca, u svojstvu prevodioca i sudskog tumača ovlašćenog za strane jezike Srpski, Hrvatski i Engleski, u skladu sa ovlašćenjem broj. 25357 iz 2009 godine, izdato od strane Ministarstva Pravde iz Rumunije, potvrđujem tačnost prevoda izvršenog sa rumunskog na srpskom jeziku, da je određeni tekst bio celokupno preveden, bez nedostataka, i da kroz vršenje prijevoda njegovo značenje nije bilo promenjeno.



	Laboratorija za analize i testiranja proizvoda za izgradnje stepen I Ovlašćeno ISC pod broj 3430/2019
	Prozori, vrata, fasade, EVI, Sigurni prozori, laminiran prozor, termički sistem ETICS, Ponašanje u slučaju vatre

Broj izveštaja: 646
Klijent: SUNNY PLAST SRL
Sistem: SUNNY

27.02.2019

Izjava: Rezultati testiranja odnose se na ponašanje primerka proizvoda, pod specifičnim uslovima testiranja; ista ne mogu biti smatrani kao jedini kriterijumi za procenu potencijalne opasnosti od požara za upotrebene proizvode.

Izveštaj testiranja odnosi se samo na testirani uzorak u skladu sa opisom iz tačke 2.2.

1. Granice:

Ovaj dokument i testiranju ne predstavlja jedan dogovor ili potvrđivanje proizvoda.

Zato, laboratorija nije učestvovala kod preuzimanja uzorka proizvoda za testiranja, ali je održao odgovarajuće reference od proizvođača, radi sledljivosti primeraka.

Konačna napomena: procedure testiranja pripremljene su u skladu sa zahtevima SR EN ISO/CEI 17025:2005.

Konačni rezultati nisu valjani bez Priloga 1 Dokumenta uzorka.

Valjanost predmetnog izveštaja nije vremenski uslovljena, pod uslovom da proizvod ne bude promenjen.

Rukovodilac laboratoriji,
Inž. ANDI PREDA
Potpis nečitak

tehnički direktor,
EDUARD MINCU
Potpis nečitak

Stranica 9

SC AXA CERT SRL
TANCABESTI SNAGOV ILFOV tel/fax: 0311062699 RC J23/2386/ 09.09.2010 CUI. RO 2736770
www.axacert.ro office@axacert.ro Zajedno unapređujemo! FL 036 ED. 1 REV 0

Dole potpisani Ianosevici Gioca, u svojstvu prevodioca i sudskog tumača ovlašćenog za strane jezike Srpski, Hrvatski i Engleski, u skladu sa ovlašćenjem broj. 25357 iz 2009 godine, izdato od strane Ministarstva Pravde iz Rumunije, potvrđujem tačnost prevoda izvršenog sa rumunskog na srpskom jeziku, da je određeni tekst bio celokupno prevođen, bez nedostataka, i da kroz vršenje prijevoda njegovo značenje nije bilo promenjeno.

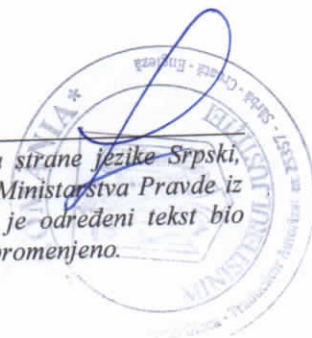

	Laboratorija za analize i testiranja proizvoda za izgradnje stepen I Ovlašćeno ISC pod broj 3430/2019
	Prozori, vrata, fasade, EVI, Sigurni prozori, laminiran prozor, termički sistem ETICS, Ponašanje u slučaju vatre

Broj izveštaja: 647
Klijent: SUNNY PLAST SRL
Sistem: SUNNY PLAST

27.02.2019

Izveštaj o klasifikaciji
Proizvod: PVC prozor, bele boje, profil SUNNY
PLAST serija 70 mm
Broj izveštaja 647

1. Uvod:

Predmetni izveštaj odnosu se na performanse vezane za otpornost na vatru prozora i vrata kao što su one opisane u standardnu proizvoda SR EN 14351-1:2006+A2:2016 – prozori i vrata. Standard proizvoda, karakteristike performansa. Prvi deo. Spoljni prozori i vrata za pešače. Predmetni izveštaj pripremljen je u skladu sa procedurama SR EN 13501-1+A1. 2010. Klasifikacija na vatru proizvoda i elementa izgradnje. Prvi deo: Klasifikacija kroz upotrebu rezultata probanja reakcije na vatru.

Klijent: SUNNY PLAST SRL, okrug. MUREȘ, TARGU MUREȘ, ulica. DEPOZITELOR broj 30, tel: 0756100649 vanzare@sunnyplast.ro

Proizvođač uzorka: NDPLAST SRL, PLOIESTI, ulica NEAGOE BASARAB broj 11

Izdato od: AXA CERT SRL, TANCABESTI SNAGOV ILFOV tel/fax: 0746268015

Naziv proizvoda: PVC bele boje, dva jednaka krila, levo oscilira i desno fiksno sa elementom za montažu, profil SUNNY PLAST Serija 70 mm, opremljen sa duplim staklom termičke izolacije.

Procedura preuzimanja uzorka: Preuzimanje proba izvršeno je od nadležnog organizma, dostavljeni laboratoriji od proizvođača na osnovu dokumenta o slanju uzorka.

Broj/Datum ulaska u laboratoriji 18.02.2019

Stranica 1

SC AXA CERT SRL

TANCABESTI SNAGOV ILFOV tel/fax: 0311062699 RC J23/2386/ 09.09.2010 CUI. RO 2736770
www.axacert.ro office@axacert.ro Zajedno unapređujemo! FL 036 ED. 1 REV 0

Dole potpisani Ianosevici Gioca, u svojstvu prevodioca i sudskog tumača ovlašćenog za strane jezike Srpski, Hrvatski i Engleski, u skladu sa ovlašćenjem broj. 25357 iz 2009 godine, izdato od strane Ministarstva Pravde iz Rumunije, potvrđujem tačnost prevoda izvršenog sa rumunskog na srpskom jeziku, da je određeni tekst bio celokupno preveden, bez nedostataka, i da kroz vršenje prijevoda njegovo značenje nije bilo promenjeno.



	Laboratorija za analize i testiranja proizvoda za izgradnje stepen I Ovlašćeno ISC pod broj 3430/2019
	Prozori, vrata, fasade, EVI, Sigurni prozori, laminiran prozor, termički sistem ETICS, Ponašanje u slučaju vatre

Broj izveštaja: 647
Klijent: SUNNY PLAST SRL
Sistem: SUNNY

27.02.2019

Ovaj izveštaj za klasifikaciju sadrži 9 stranica i može biti kopiran ili multipliciran samo u celini i samo na osnovu odobrenja od AXA CERT SRL

2. Detalji o proizvodu

2.1. Opšti podaci

Podaci bili su prerađeni u skladu sa dokumentom uzorka priložen na predmetnom izveštaju. Opisivanje sistema jeste u dokumentu za ovu procenu. U skladu sa pravilima, komponenti sistema ulaze u integralnu odgovornost proizvođača.

2.2. Opisivanje proizvoda

2.2.1 Naziv: PVC bele boje, dva jednaka krila, levo oscilira i desno fiksno sa elementom za montažu, profil SUNNY PLAST Serija 70 mm, opremljen sa duplim staklom termičke izolacije.



Profil okvira Profil pojasa prozora Profil montaže

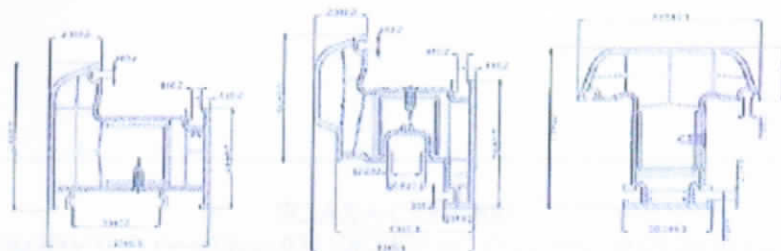

Stranica 2

SC AXA CERT SRL

TANCABESTI SNAGOV ILFOV tel/fax: 0311062699 RC J23/2386/ 09.09.2010 CUI. RO 2736770
www.axacert.ro office@axacert.ro Zajedno unapređujemo! FL 036 ED. 1 REV 0

Dole potpisani Ianosevici Gioca, u svojstvu prevodioca i sudskog tumača ovlašćenog za strane jezike Srpski, Hrvatski i Engleski, u skladu sa ovlaštenjem broj. 25357 iz 2009 godine, izdato od strane Ministarstva Pravde iz Rumunije, potvrđujem tačnost prevoda izvršenog sa rumunskog na srpskom jeziku, da je određeni tekst bio celokupno preveden, bez nedostataka, i da kroz vršenje prijevoda njegovo značenje nije bilo promenjeno.

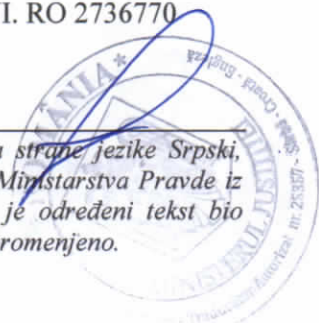



Laboratorija za analize i testiranja proizvoda za izgradnje stepen I Ovlašćeno ISC pod broj 3430/2019

Prozori, vrata, fasade, EVI, Sigurni prozori, laminiran prozor, termički sistem ETICS, Ponašanje u slučaju vatre

Broj izveštaja: 647
Klijent: SUNNY PLAST SRL
Sistem: SUNNY

27.02.2019

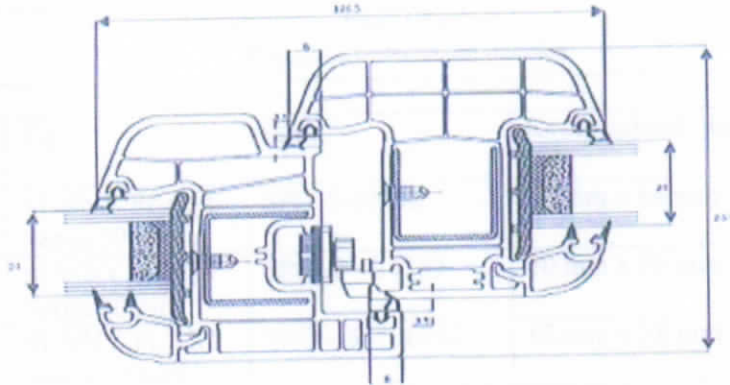



Stranica 3

SC AXA CERT SRL

TANCABESTI SNAGOV ILFOV tel/fax: 0311062699 RC J23/2386/ 09.09.2010 CUI. RO 2736770
www.axacert.ro office@axacert.ro Zajedno unapređujemo! FL 036 ED. 1 REV 0

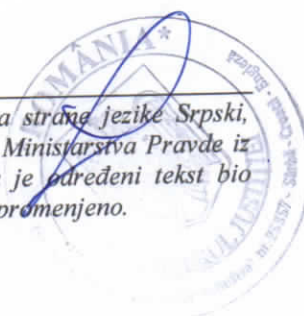
Dole potpisani Ianosevici Gioca, u svojstvu prevodioca i sudskog tumača ovlašćenog za strane jezike Srpski, Hrvatski i Engleski, u skladu sa ovlaštenjem broj. 25357 iz 2009 godine, izdato od strane Ministarstva Pravde iz Rumunije, potvrđujem tačnost prevoda izvršenog sa rumunskog na srpskom jeziku, da je određeni tekst bio celokupno preveden, bez nedostataka, i da kroz vršenje prijevoda njegovo značenje nije bilo promenjeno.



	Laboratorija za analize i testiranja proizvoda za izgradnje stepen I Ovlašćeno ISC pod broj 3430/2019
	Prozori, vrata, fasade, EVI, Sigurni prozori, laminiran prozor, termički sistem ETICS, Ponašanje u slučaju vatre

Broj izveštaja: 647
Klijent: SUNNY PLAST SRL
Sistem: SUNNY

27.02.2019

PRILOG 1
Podaci o testiranom uzorku

Naziv uključenog materijala	Tip	Šifra	Kvota gabarit: mm	Broj	
Okvir	SUNNY PLAST Serija 70 mm	SPQ-5-10252	70 mm x 64 mm	1	
Pojas	SUNNY PLAST Serija 70 mm	SPQ -5 - 20252	70 mm x 56 mm	1	
Fiksni element za montažu	SUNNY PLAST Serija 70 mm	SPQ - 5 - 30252	62 mm x 58 mm	1	
Bageta	SUNNY PLAST Serija 70 mm	SPQ - 1- 51252	20 mm x 16 mm	4	
Garnitura	COEXTRUDAT	Jame: 214990 Zastakljivanje: 315290	-	-	
Armatura	Cinkani čelik	Ram, pojas, Stup: SPQ -2 -84999	1,5 mm	-	
Zastakljivanje	4 mm x 16 x 4 mm	FLOAT + LOW-E	24 MM	2	
Hardver	WINKHAUS PROPILOT	-	-	Šarke	2
				Tačke za blokiranje	5

Rupe za drenažu	Komad: 4	Unutrašnji 5 x 25 mm	Kom: 2	Spoljna 5x25 mm	Kom: 2
-----------------	----------	----------------------	--------	-----------------	--------

Dimenzija uzorka	Okvir	Pojas
Dužina / L	1000 mm	452,75 mm
Visina/ H	1200 mm	1128 mm

Stranica 4

SC AXA CERT SRL

TANCABESTI SNAGOV ILFOV tel/fax: 0311062699 RC J23/2386/ 09.09.2010 CUI. RO 2736770
www.axacert.ro office@axacert.ro Zajedno unapređujemo! FL 036 ED. 1 REV. 0

Dole potpisani Ianosevici Gioca, u svojstvu prevodioca i sudskog tumača ovlašćenog za strane jezike Srpski, Hrvatski i Engleski, u skladu sa ovlašćenjem broj. 25357 iz 2009 godine, izdato od strane Ministarstva Pravde iz Rumunije, potvrđujem tačnost prevoda izvršenog sa rumunskog na srpskom jeziku, da je određeni tekst bio celokupno prevođen, bez nedostataka, i da kroz vršenje prijevoda njegovo značenje nije bilo promenjeno.





Laboratorija za analize i testiranja proizvoda za izgradnje stepen I Ovlašćeno ISC pod broj 3430/2019

Prozori, vrata, fasade, EVI, Sigurni prozori, laminiran prozor, termički sistem ETICS, Ponašanje u slučaju vatre

27.02.2019

Broj izveštaja: 647
Klijent: SUNNY PLAST SRL
Sistem: SUNNY

2.2.2. Šema uzorka:

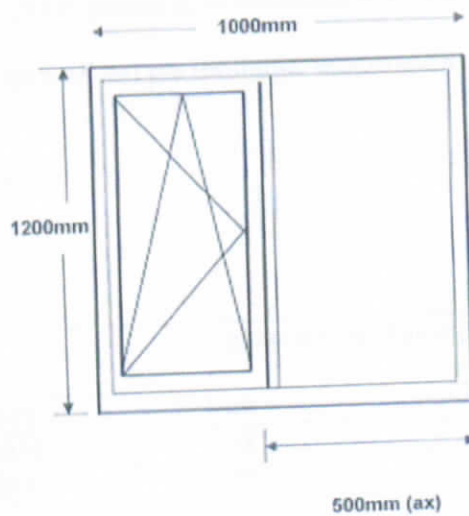

2.3. Podaci o izgradnji uzorka:

- Podrška i metoda fiksiranja: podrška stvorena od kalcijum silikat ploča
- Fiksiranje: mehanika sa hvatanjem opreme
- Spajanja: nije slučaj
- Orijentacija: vertikalna, pred otvorenim prostorom

Stranica 5

SC AXA CERT SRL
TANCABESTI SNAGOV ILFOV tel/fax: 0311062699 RC J23/2386/ 09.09.2010 CUI. RO 2736770
www.axacert.ro office@axacert.ro Zajedno unapređujemo! FL 036 ED. 1 REV. 0

Dole potpisani Ianosevici Gioca, u svojstvu prevodioca i sudskog tumača ovlašćenog za strane jezike Srpski, Hrvatski i Engleski, u skladu sa ovlaštenjem broj. 25357 iz 2009 godine, izdato od strane Ministarstva Pravde iz Rumunije, potvrđujem tačnost prevoda izvršenog sa rumunskog na srpskom jeziku, da je određeni tekst bio celokupno preveden, bez nedostataka, i da kroz vršenje prijevoda njegovo značenje nije bilo promenjeno.

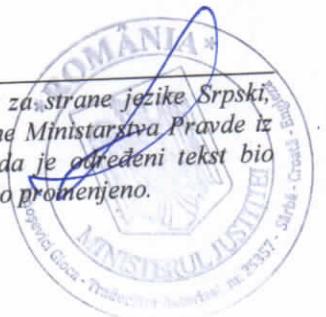

	Laboratorija za analize i testiranja proizvoda za izgradnje stepen I Ovlašćeno ISC pod broj 3430/2019
	Prozori, vrata, fasade, EVI, Sigurni prozori, laminiran prozor, termički sistem ETICS, Ponašanje u slučaju vatre

Broj izveštaja: 647
Klijent: SUNNY PLAST SRL
Sistem: SUNNY

27.02.2019

Dimenzije i broj primerka:

- 1 kom x (667.2-1-02-2019) primerak sa dimenzijama (1000 x 1200) mm
- 1 kom x (667.2-2-02-2019) primerak sa dimenzijama (1000 x 1200) mm
- 1 kom x (667.2-3-02-2019) primerak sa dimenzijama (1000 x 1200) mm

Uslov: Primerci bili su uslovljeni 48 sati pre testiranja, temperatura (23 +/- 2) stepeni C i (50 +/- 5) % relativna vlažnost vazduha.

Datum početka: 21.02.2019

Datum završetka: 21.02.2019

3.5. Šifrovanje uzorka

Broj uzorka	Šifra uzorka	Interval uslovljavanja/ h
1	667.2-1-12-2019	48
2	667.2-2-12-2019	48
3	667.2-3-12-2019	48

Stranica 6

SC AXA CERT SRL

TANCABESTI SNAGOV ILFOV tel/fax: 0311062699 RC J23/2386/ 09.09.2010 CUI. RO 2736770
www.axacert.ro office@axacert.ro Zajedno unapređujemo! FL 036 ED. 1 REV. 0

Dole potpisani Ianosevici Gioca, u svojstvu prevodioca i sudskog tumača ovlašćenog za strane jezike Srpski, Hrvatski i Engleski, u skladu sa ovlašćenjem broj. 25357 iz 2009 godine, izdato od strane Ministarstva Pravde iz Rumunije, potvrđujem tačnost prevoda izvršenog sa rumunskog na srpskom jeziku, da je određeni tekst bio celokupno preveden, bez nedostataka, i da kroz vršenje prijevoda njegovo značenje nije bilo promenjeno.



	Laboratorija za analize i testiranja proizvoda za izgradnje stepen I Ovlašćeno ISC pod broj 3430/2019
	Prozori, vrata, fasade, EVI, Sigurni prozori, laminiran prozor, termički sistem ETICS, Ponašanje u slučaju vatre

Broj izveštaja: 647
Klijent: SUNNY PLAST SRL
Sistem: SUNNY

27.02.2019

3. Izveštaj i rezultati na osnovu kojih se vrši klasifikacija:

3.1. Izveštaji o testiranju:

Naziv laboratoriji	Klijent	Broj izveštaja	Metoda probanja
AXA CERT SBI	SUNNY PLAST SRL	646	SR EN 13823+A1
AXA CERT	SUNNY PLAST SRL	645	SR EN ISO 11925-2:2010 (izlaganje na vatri za 30 s)

3.2. Rezultati

Metoda testiranja	Obimi	Broj testiranja	Rezultati	
			Prosečna vrednost nastavljenog obima	Obimi usklađenosti
SR EN ISO 11925-2:2010 (izlaganje na vatru tokom 20 s)	F s < 150 mm	6	(-)	U skladu
Kapljice/ zapaljene čestice	Paljenje papira filtra		(-)	U skladu
SR EN 13823+A1	FFIGRA 0,2 m (W/s) LFS< ivica primerka THR 600 s (MJ) SMOGRA (m2/s2) TSP 600 s (m2) Kapljice/zapaljene čestice	3	27,0 (-) 1,9 11,9 191,4 Nijedna	U skladu U skladu U skladu U skladu U skladu

Napomena: (*) – ne primenjuje se

Stranica 7

SC AXA CERT SRL

TANCABESTI SNAGOV ILFOV tel/fax: 0311062699 RC J23/2386/ 09.09.2010 CUI. RO 2736770
www.axacert.ro office@axacert.ro Zajedno unapređujemo! FL 036 ED. 1 REV. 0

Dole potpisani Ianosevici Gioca, u svojstvu prevodioca i sudskog tumača ovlašćenog sa strane jezike Srpski, Hrvatski i Engleski, u skladu sa ovlašćenjem broj. 25357 iz 2009 godine, izdato od strane Ministarstva Pravde iz Rumunije, potvrđujem tačnost prevoda izvršenog sa rumunskog na srpskom jeziku, da je određeni tekst bio celokupno preveden, bez nedostataka, i da kroz vršenje prijevoda njegovo značenje nije bilo promenjeno.

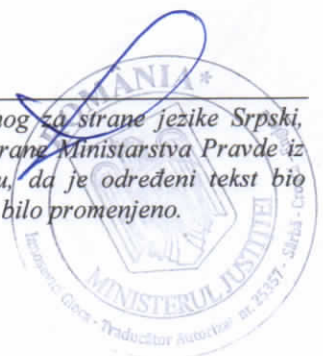



Laboratorija za analize i testiranja proizvoda za izgradnje stepen I Ovlašćeno ISC pod broj 3430/2019

Prozori, vrata, fasade, EVI, Sigurni prozori, laminiran prozor, termički sistem ETICS, Ponašanje u slučaju vatre

Broj izveštaja: 647
Klijent: SUNNY PLAST SRL
Sistem: SUNNY

27.02.2019

4. Klasificiranje i oblast primene

4.1. Referenca klasifikacije

Ova klasifikacija izvršena je u skladu sa SR EN 13501-1+A1:2010

4.2. Klasifikacija:

Prozor PVC bele boje, dva jednaka krila, levo oscilira i desno fiksno sa elementom za montažu, profil SUNNY PLAST Serija 70 mm, u odnosu na reakciju na vatri proizvod je klasificiran:

B

Dodatna klasifikacija u odnosu na izdavanje dima:

S2

Dodatna klasifikacija u odnosu na kaplje/zapaljene čestice:

d 0

Format klasifikacije za otpornost na vatru proizvoda za izgradnje, ekskluzivno podovi i proizvodi za termičku izolaciju za linijske cevi jeste:

Ponašanje na vatri		Izdavanja dima			Zapaljene kaplje	
B	-	s	2	-	d	0

Klasifikacija za reakciju na vatru: B s 2 d0

Stranica 8

SC AXA CERT SRL

TANCABESTI SNAGOV ILFOV tel/fax: 0311062699 RC J23/2386/ 09.09.2010 CUI. RO 2736770
www.axacert.ro office@axacert.ro Zajedno unapređujemo! FL 036 ED. 1 REV. 0

Dole potpisani Ianosevici Gioca, u svojstvu prevodioca i sudskog tumača ovlašćenog za strane jezike Srpski, Hrvatski i Engleski, u skladu sa ovlašćenjem broj. 25357 iz 2009 godine, izdato od strane Ministarstva Pravde iz Rumunije, potvrđujem tačnost prevoda izvršenog sa rumunskog na srpskom jeziku, da je određeni tekst bio celokupno prevođen, bez nedostataka, i da kroz vršenje prijevoda njegovo značenje nije bilo promenjeno.



	Laboratorija za analize i testiranja proizvoda za izgradnje stepen I Ovlašćeno ISC pod broj 3430/2019
	Prozori, vrata, fasade, EVI, Sigurni prozori, laminiran prozor, termički sistem ETICS, Ponašanje u slučaju vatre

Broj izveštaja: 647
Klijent: SUNNY PLAST SRL
Sistem: SUNNY

27.02.2019

4.3. Oblast primene:

Klasifikacija odnosi se samo na testirani uzorak u skladu sa opisom iz tačke 2.2.

Predmetna klasifikacija može se primeniti kao valjana za prozor PVC bele boje, dva jednaka krila, levo oscilira i desno fiksno sa elementom za montažu, profil SUNNY PLAST Serija 70 mm, opremljen sa duplim staklom termičke izolacije.

Ova klasifikacija valjana je za sledeće aplikacije za konačnu upotrebu:
Prozori i spoljna vrata za pešače.

5. Granice:

Ovaj dokument i testiranju ne predstavlja jedan dogovor ili potvrđivanje proizvoda.

Zato, laboratorija nije učestvovala kod preuzimanja uzorka proizvoda za testiranja, ali je održao odgovarajuće reference od proizvođača, radi sledljivosti primeraka.

Konačna napomena: procedure testiranja pripremljene su u skladu sa zahtevima SR EN ISO/CEI 17025:2005.

Konačni rezultati nisu valjani bez Priloga 1 Dokumenta uzorka.

Valjanost predmetnog izveštaja nije vremenski uslovljena, pod uslovom da proizvod ne bude promenjen.

Rukovodilac laboratoriji,
Inž. ANDI PREDA
Potpis nečitak

tehnički direktor,
EDUARD MINCU
Potpis nečitak

Stranica 9

SC AXA CERT SRL

TANCABESTI SNAGOV ILFOV tel/fax: 0311062699 RC J23/2386/ 09.09.2010 CUI. RO 2736770
www.axacert.ro office@axacert.ro Zajedno unapređujemo! FL 036 ED. 1 REV 0

Dole potpisani Ianosevici Gioca, u svojstvu prevodioca i sudskog tumača ovlašćenog za strane jezike Srpski, Hrvatski i Engleski, u skladu sa ovlašćenjem broj. 25357 iz 2009 godine, izdato od strane Ministarstva Pravde iz Rumunije, potvrđujem tačnost prevoda izvršenog sa rumunskog na srpskom jeziku, da je određeni tekst bio celokupno preveden, bez nedostataka, i da kroz vršenje prijevoda njegovo značenje nije bilo promenjeno.

